



CARDIN ELETTRONICA spa
Via del lavoro, 73 – Z.I. Cimavilla 31013 Codognè
(TV) Italy

Tel.: (+39) 04 38 40 40 11

Fax: (+39) 04 38 40 18 31

e-mail (Italy) sales.office.it@cardin.it

e-mail (Europe) sales.office@cardin.it

www.cardin.it

SERIAL Nr.	NAME	MODEL	DATE
ZVL592.01	DKS	1000R	05.09.2017

This product has been tried and tested in the manufacturer's laboratory, during the installation of the product follow the supplied indications carefully.

SISTEMI DI COMANDO DI PROSSIMITÀ

Funzionamento con DKSTPT, DKS250T, DKS250TL e DKSDUALT
Disegni tecnici d'installazione e riferimento

pagina 7
pagina 62

PROXIMITY COMMAND SYSTEMS

Operation using a DKSTPT, DKS250T, DKS250TL or DKSDUALT
Installation and reference drawings

page 22
page 62

SYSTÈMES DE COMMANDE DE PROXIMITÉ

Fonctionnement avec DKSTPT, DKS250T, DKS250TL et DKSDUALT
Dessins techniques d'installation et référence

page 37
page 62

BEFEHLSYSTEME ZUR VERWENDUNG IM NAHBEREICH

Funktionsbetrieb mit DKSTPT, DKS250T, DKS250TL und DKSDUALT
Technische Installations- und Referenzzeichnungen

Seite 52
Seite 62

SISTEMAS DE MANDO DE PROXIMIDAD

Operación con DKSTPT, DKS250T, DKS250TL y DKSDUALT
Dibujos técnicos de instalación y referencias

pág. 44
pág. 62

NADERINGSBEDIENINGSSYSTEMEN

Werking met DKSTPT, DKS250T, DKS250TL en DKSDUALT
Technische installatie- en referentietekeningen

blz. 52
blz. 62

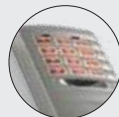

**PROXIMITY
CONTROL**



Avvertenze

Il presente manuale si rivolge a persone abilitate all'installazione di "**Apparecchi utilizzatori di energia elettrica**" e richiede una buona conoscenza della tecnica, esercitata in forma professionale. L'uso ed installazione di questa apparecchiatura deve rispettare rigorosamente le indicazioni fornite dal costruttore e le normative di sicurezza vigenti.



Attenzione! Solo per clienti dell'EU - **Marcatura WEEE.**

Il simbolo indica che il prodotto alla fine della propria vita utile deve essere raccolto separatamente dagli altri rifiuti. L'utente dovrà pertanto conferire l'apparecchiatura agli idonei centri di raccolta differenziata dei rifiuti elettronici ed elettrici, oppure riconsegnarla al rivenditore al momento dell'acquisto di una nuova apparecchiatura di tipo equivalente, in ragione di uno a uno. L'adeguata raccolta differenziata per l'avvio al riciclaggio, al trattamento e allo smaltimento ambientalmente compatibile contribuisce ad evitare possibili effetti negativi sull'ambiente e sulla salute e favorisce il riciclo dei materiali. Lo smaltimento abusivo del prodotto da parte del detentore comporta l'applicazione delle sanzioni amministrative previste dalla normativa vigente nello Stato Comunitario di appartenenza.

Descrizione

DKS è un sistema di comando via filo estremamente efficiente, facile da installare, composto da un tastierino numerico antiscasso di selezione, un lettore transponder, una tastiera con funzione transponder integrata e un'interfaccia, collegati fra loro da un filo schermato unipolare. **La tastiera** è costituita da una struttura metallica in zama, antiscasso, con verniciatura ad alta resistenza e tasti cromati antiusura. Di facile installazione è dotata di un sistema di fissaggio antiscasso con vite e chiave speciali. **Il transponder** e la tastiera DKSDUALT sono collocati in un contenitore di policarbonato antiurto con speciale base di aggancio per il fissaggio rapido a parete. Entrambi i prodotti sono adatti all'installazione esterna a superficie e godono di un grado di protezione **IP57**.

L'interfaccia DKS1000R è predisposta per il funzionamento con le seguenti apparecchiature:	DKS250T	Tastiera via filo
	DKS250TL	Tastiera retroilluminata via filo
	DKSTPT	Lettore transponder
	DKSDUALT	Tastiera con funzione transponder

Installazione dell'interfaccia DKS1000R (fig. 1)

In base alla tipologia e alle caratteristiche d'impianto individuare il punto di posa del sistema. L'interfaccia dovrà essere collocata in ambiente interno (in contenitore stagno se installata all'esterno) al riparo da urti e manomissioni ed in una posizione facilmente raggiungibile dal tecnico, per interventi di manutenzione. Fissaggio a muro, interasse **75 mm**, tramite due viti **M4** e relativi Fischer (non di nostra fornitura) oppure in contenitore stagno utilizzando il biadesivo fornito di serie.

CARATTERISTICHE TECNICHE DELL'INTERFACCIA

- alimentazione.....	12/24Vac-dc
- assorbimento massimo.....	50mA
- massima potenza commutabile del relé con carico resistivo (escluse lampadine) carico in ac/dc	60VA/24W
- tensione massima.....	30Vac-dc
- corrente massima	1 A
- ritardo all'attivazione del relé.....	80-100ms
- massima portata via filo	150 m
- autospegnimento dopo 5 secondi in stand-by; dopo 20 secondi in programmazione	
- 1000 codici utente memorizzabili (max 6 cifre ciascuno)	
- 1 milione di combinazioni di codici disponibili	

Possibilità di impiego

Il tastierino permette la memorizzazione di codici utente e dispone delle funzioni di cancellazione e memorizzazione di un codice direttamente da tastiera e la possibilità di registrare codici da postazione remota. Il transponder permette la lettura senza contatto dei tag/card e dei trasmettitori delle serie S500, grazie all'utilizzo dell'interfaccia DKS1000R, nella cui memoria si possono registrare fino a 1000 Tag/Card o TX.

Collegamento elettrico interfaccia (fig. 1)

Per facilitare il collegamento elettrico il contenitore dispone di una coprimorsettieria ad innesto facilmente rimovibile utilizzando un piccolo cacciavite (fig. 1c).

 Alimentare l'interfaccia esclusivamente con un alimentatore di sicurezza. L'utilizzo di alimentatori non di sicurezza può provocare pericolo.

12V ac/dc tra i morsetti 1-2 con jumper "J6" in posizione "2"; **24V ac/dc** tra i morsetti 1-2 con jumper "J6" in posizione "1".

 Se la distanza tra l'interfaccia e la tastiera/transponder è maggiore di 100 m, è consigliabile l'alimentazione a **24 Vac/dc**.

Il led **L1** si accende quando l'apparecchiatura è sotto tensione.

L'interfaccia ha quattro relé le cui uscite (solo contatto N.A.) sono contrassegnate rispettivamente con **CHA, CHB, CHC, e CHD**.

Collegamento dispositivi DKS (fig. 2-3-4)

In base alla distanza tra l'interfaccia e il dispositivo DKS predisporre il cavetto di collegamento, che lo alimenta e sul quale avviene la comunicazione seriale dei dati.

Collegare i cavi del lettore DKSTPT e della tastiera DKSDUALT: **—** al morsetto "11"; **+** al morsetto "12" dell'interfaccia (vedi fig. 2 dett. 12 e fig. 3 dett. 11).

Collegare i cavi della tastiera DKS250T(L) FS1 nero al morsetto "11"; FS2 rosso al morsetto "12" dell'interfaccia (vedi fig. 4b).

FUNZIONAMENTO CON DKSTPT, DKS250T, DKS250TL E DKSDUALT

- I dispositivi DKS sono adatti per un utilizzo esterno (IP57).
- I dispositivi DKS devono essere posizionati in vista, lontani da parti in movimento e ad un'altezza minima di 1.5 m.
- **Attenzione!** per evitare una riduzione della sensibilità dei dispositivi DKS con funzionalità transponder, non installarli direttamente su strutture metalliche.

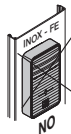

Installazione lettore DKSTPT (fig. 2)

- Individuata la postazione ottimale, svitare le due viti di fissaggio "1" e sganciare la base "2". Far passare i cavi di collegamento "3" provenienti dall'interfaccia attraverso il muro, forare il muro "4", fissare la base di ancoraggio a parete utilizzando i due tasselli e viti "5-6". Girare il lettore "7" e svitare le due viti di fissaggio "8" e rimuovere il coperchio di protezione della morsetteria "9".
- Passare il cavo di alimentazione / segnale attraverso il foro "10", piegarlo leggermente "11" e collegarlo alla morsetteria "12". Rimettere il coperchio della morsetteria e bloccarlo con le due viti "14". Girare il lettore transponder, agganciarlo sulla parte alta della base "15" e, ruotandolo leggermente, portarlo in accoppiamento con la base "16", quindi fissare il lettore con le apposite viti "17" da inserire sulla parte inferiore.

Installazione tastiera con lettore DKSDUALT (fig. 3)

- Individuata la postazione ottimale, svitare le due viti di fissaggio "1" e sganciare la base "2". Forare il muro "3" e fissare la base di ancoraggio a parete utilizzando i due tasselli e viti "4-5", come indicato in figura. Girare la tastiera "6" e svitare le sei viti di fissaggio coperchio "7".
- Togliere la base della tastiera "8". Forare il gommino di tenuta e passare il cavo di alimentazione/segnale attraverso il foro "9", piegare leggermente i conduttori e inserirli nel blocco terminale "10" rispettando la polarità indicata "11". Rimettere la base tastiera "12" e bloccarla con le sei viti precedentemente tolte "13".
- Girare la tastiera, agganciarla sulla parte alta della base tastiera "14" e ruotandola leggermente portarla in accoppiamento con la base "15", quindi fissare la pulsantiera con le due viti di fissaggio "1" da inserire sulla parte inferiore.

Installazione tastiera DKS250T - DKS250TL (fig. 4)

- Far passare i cavi di collegamento "1" provenienti dall'interfaccia attraverso il muro. Forare il muro alla distanza indicata in figura 4a (58 mm). Inserire i Fischer "2" forniti con il kit. Bloccare la contropiastra "3" utilizzando le viti "4" fornite con il kit. Collegare i faston dei cavi "1" ai faston della tastiera "5" (fig. 4a-4b). Posizionare la tastiera (fig 4b-4c) e bloccarla alla contropiastra utilizzando la vite speciale "S1" e l'apposito attrezzo "K1".

OPERAZIONI DI GESTIONE IMPIANTO

1. Cancellazione completa memoria codici (utenti)
2. Impostazione del codice master
3. Memorizzazione locale codice utente
4. Memorizzazione remota codice utente
5. Cancellazione locale codice utente
6. Cancellazione remota codice utente
7. Attivazione codice utente
8. Configurazione lettore DKSTPT (*)
9. Configurazione tastiera DKSDUALT (*)
10. Configurazione interfaccia DKS1000R



Il numero massimo di dispositivi collegabili ad una singola interfaccia è limitato a tre.

(*) Nel caso in cui siano collegati all'interfaccia più dispositivi DKSTPT o DKSDUALT è necessario configurarli con un indirizzo dispositivo differente l'uno dall'altro.

1. Cancellazione totale della memoria.

- Sull'interfaccia tenere premuti contemporaneamente i pulsanti **P1** - **P2** per più di 4 secondi.
- I led **L1** e **L2** rimangono accesi per tutta la durata della cancellazione 3 secondi circa.
- Il buzzer **B1** emette una segnalazione sonora. Rilasciare i pulsanti.

2. Impostazione del codice master (permette l'accesso da remoto alle funzioni di programmazione codici utente).

Interfaccia:

- Portare il jumper **J5** sull'interfaccia in posizione 2, poi premere il tasto **P1** per almeno 2 secondi.
- Il buzzer **B1** emette una segnalazione sonora e durante la procedura il led **L1** lampeggia lentamente e **L2** si accende.
- Viene attivata la procedura di memorizzazione codice master con un tempo massimo di 30 secondi.

Funzione tastiera DKS250T - DKSDUALT:

- Digitare sulla tastiera il codice numerico scelto per abilitare l'accesso alle funzioni (max 6 cifre) e premere conferma "*". L'interfaccia emette una segnalazione sonora di conferma.

Funzione transponder DKSTPT:

È possibile memorizzare fino ad un massimo di 5 transponder tag / card master per l'accesso remoto alla programmazione codici utente.

- Posizionare i dip **S1** dell'interfaccia secondo la tabella per selezionare la locazione di memoria.
 - Avvicinare il tag / card al lettore remoto. L'interfaccia emette una segnalazione sonora di conferma.
- Nel caso di inserimento di un codice master non valido, l'interfaccia emetterà una sequenza di 5 bip.

dip 1	dip 2	dip 3	dip 4	memoria
ON	OFF	OFF	OFF	locazione 1
OFF	ON	OFF	OFF	locazione 2
OFF	OFF	ON	OFF	locazione 3
OFF	OFF	OFF	ON	locazione 4
ON	ON	ON	ON	locazione 5

3. Memorizzazione locale codice utente (con questa procedura è possibile aggiungere un nuovo codice utente tastiera / transponder).

Interfaccia:

- Portare il jumper **J5** sull'interfaccia in posizione 1 e tenere premuto il tasto **P1** per almeno 2 secondi.
- Il buzzer **B1** emette una segnalazione sonora e durante la procedura il led **L2** si accende.
- Viene attivata la procedura di memorizzazione codici utente con un tempo massimo di 30 secondi.

Funzione tastiera DKS250T - DKSDUALT:

- Digitare sulla tastiera il codice numerico da memorizzare (max 6 cifre) e premere conferma "*****".
La tastiera emette un bip per 2 secondi + led **verde** acceso. **Il codice è stato accettato.**
- Entro 13 secondi dalla conferma del codice premere una o più funzioni A-B-C-D in sequenza (Es. A-C).
- Premere il tasto "*****" e l'interfaccia emette un bip di conferma.
- **Il codice è stato accettato e le funzioni assegnate.**

Funzione transponder DKSTPT:

- Posizionare in ON il dip **S1** dell'interfaccia corrispondente alla funzione di canale A-B-C-D che si vuole assegnare al nuovo transponder tag.
- **È possibile assegnare un'unica funzione di canale a ciascun transponder almeno che la funzione multicanale non sia attiva (vedi pag. 21).**
- Avvicinare il tag / card al lettore remoto.
- Il lettore transponder emette una segnalazione sonora di conferma + led **verde** acceso.

Nel caso di inserimento di un codice utente non valido, l'interfaccia emetterà una sequenza di 5 bip.



4. Memorizzazione remota codice utente (con questa procedura è possibile aggiungere un nuovo codice utente tastiera / transponder senza dover accedere all'interfaccia, tramite il codice master).

Funzione tastiera DKS250T - DKSDUALT:

- Digitare sulla tastiera il codice master e premere il tasto "*****".
Viene attivata la procedura di memorizzazione remota codici utente con un tempo massimo di 30 secondi.
- La tastiera emette un bip ed il led **rosso** e **verde** si accendono. Il led verde si spegne e la funzione è attiva.
- Digitare sulla tastiera il nuovo codice da memorizzare (max 6 cifre) e premere il tasto "*****".
- La tastiera emette un bip per 2 secondi + led **verde** acceso. **Il codice è stato accettato.**
- Entro 13 secondi dalla conferma del codice premere una o più funzioni A-B-C-D in sequenza (Es. A-C).
- Premere il tasto "*****" e la tastiera emette un bip. **Il codice è stato accettato e le funzioni assegnate.**

Attenzione!

La memorizzazione sarà possibile solamente se il jumper "**J5**" è in posizione 1.

Funzione transponder DKSTPT:

- Avvicinare e mantenere in prossimità al lettore remoto un tag / card master.
- Ogni 3 secondi viene commutata la selezione della funzione di canale da associare ai nuovi tag / card accompagnata dal suono del buzzer del lettore come segue:

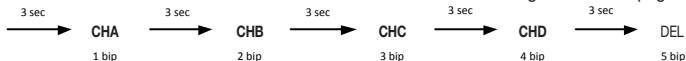

- Una volta scelta la funzione di canale allontanare dal lettore il tag / card master. Entro 10 secondi avvicinare al lettore il nuovo tag/card da memorizzare. Il lettore emette un bip di conferma. **Il codice è stato accettato e le funzioni assegnate.** Altri tag/card possono essere memorizzati se avvicinati sempre entro 10 secondi.

5. Cancellazione locale codice utente (con questa procedura è possibile eliminare un codice utente tastiera / transponder presente in memoria).

Interfaccia:

- Portare il jumper **J5** sull'interfaccia in posizione 1 e tenere premuto il tasto **P2** per almeno 2 secondi.
- Il buzzer **B1** emette un bip di conferma e durante la procedura il led **L1** lampeggia velocemente.
- Viene attivata la procedura di cancellazione codici utente con un tempo max. di 30 secondi.

Funzione tastiera DKS250T - DKSDUALT:

- Digitare sulla tastiera il codice numerico da cancellare e premere conferma "*****". L'interfaccia emette un bip di conferma. **Il codice è stato cancellato.**

Funzione transponder DKSTPT:

- Avvicinare il tag / card che si vuole cancellare al lettore remoto. L'interfaccia emette un bip di conferma. **Il codice è stato cancellato**

Nel caso di inserimento di un codice utente o di avvicinamento di un tag / card non memorizzati, l'interfaccia emetterà una sequenza di 5 bip.

6. Cancellazione remota codice utente (con questa procedura è possibile eliminare un codice utente senza dover accedere all'interfaccia).

Funzione tastiera DKS250T - DKSDUALT:

- Digitare sulla tastiera la sequenza: "****'codice da cancellare'****".
- La tastiera emette un bip per 2 secondi + led verde e led rosso accesi. **Il codice è stato cancellato.**

Funzione transponder DKSTPT:

- Avvicinare e mantenere in prossimità al lettore remoto un tag / card master fino a quando il lettore emette 5 bip.
- Allontanare dal lettore il tag / card master. Entro 10 secondi avvicinare al lettore il tag / card da cancellare.
- Il lettore emette un bip di conferma.

Attenzione!

La memorizzazione sarà possibile solamente se il jumper "**J5**" è in posizione 1.

7. Attivazione codice utente

Funzione tastiera DKS250T - DKSDUALT:

- Digitare sulla tastiera il codice numerico utente e premere conferma "*".
- La tastiera emette un bip per 2 secondi + led **verde** acceso. **Codice accettato.**
- Premere A-B-C o D nella colonna a destra sulla tastiera (Es. "C"). **Attivazione avvenuta.**

Funzione transponder DKSTPT

- Avvicinare al lettore remoto il tag / card con associata la funzione di canale che si vuole attivare.
- Il lettore emette un bip + led **verde** acceso. **Attivazione avvenuta.**

Nel caso di inserimento di un codice utente o di avvicinamento di un tag / card non memorizzati, l'interfaccia emetterà una sequenza di 3 bip.

8. Configurazione lettore DKSTPT (Dip 1, 2, 3 e 4)

Per accedere ai dip di selezione, rimuovere il pannello di protezione scheda.

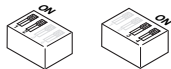

dip 1	dip 2	Modalità segnalazioni	(¹) event : le segnalazioni si attivano al rilevamento del tag / card
OFF	OFF	buzzer OFF - backlight OFF	
ON	OFF	buzzer ON - backlight ON - event (¹)	(²) low : retroilluminazione sempre accesa al livello basso
OFF	ON	buzzer ON - backlight ON - low (²)	(³) high : retroilluminazione sempre accesa al livello alto
ON	ON	buzzer ON - backlight ON - high (³)	

dip 3	dip 4	Indirizzo dispositivo	Nel caso in cui siano collegati all'interfaccia più dispositivi DKSTPT o DKSDUALT è necessario configurarli con un indirizzo dispositivo differente l'uno dall'altro.
OFF	OFF	Indirizzo dispositivo n. 1	
ON	OFF	Indirizzo dispositivo n. 2	
OFF	ON	Indirizzo dispositivo n. 3	

9. Configurazione tastiera DKSDUALT

Una volta installata la tastiera è necessario entrare in modalità service per configurare i parametri operativi.

Per impostare i parametri opzionali digitare # *password* * sulla tastiera.

La tastiera emette un bip per 3 secondi ed il led verde lampeggia velocemente.

La modalità service viene attivata per 20 secondi.

In caso di sequenza errata il led **rosso** lampeggia rapidamente per cinque volte.

La password di default è 123456.

Menù 1 - Cambiamento della password di accesso - digitare # 01 *

Digitare la nuova password (max 6 cifre) e poi confermare con '*' (es. 112233 *). La tastiera emette un bip di 3 secondi. **La password è stata modificata**
N.B.: la password permette l'accesso alle funzioni di gestione dei parametri operativi della tastiera.

Nel caso in cui la password venga smarrita l'apparecchiatura dovrà essere inviata al costruttore per il suo ripristino.

digitare	Menù 2 - Livello retroilluminazione tastiera - digitare # 02 *	default
----------	--	---------

0 *	Livello retroilluminazione - Livello massimo	✓
1 *	Livello retroilluminazione - Livello medio	
2 *	Livello retroilluminazione - Livello basso	

digitare	Menù 3 - Modalità retroilluminazione tastiera - digitare # 03 *	default
----------	---	---------

0 *	Modalità retroilluminazione - Sempre OFF	
1 *	Modalità retroilluminazione - Su evento utente	✓
2 *	Modalità retroilluminazione - Sempre ON	

digitare	Menù 4 - Livello segnalazione acustica - digitare # 04 *	default
----------	--	---------

0 *	Livello segnalazione acustica - Livello alto	✓
1 *	Livello segnalazione acustica - Livello basso	

digitare	Menù 5 - Modalità segnalazione acustica - digitare # 05 *	default
----------	---	---------

0 *	Modalità segnalazione acustica - OFF	
1 *	Modalità segnalazione acustica - ON (segnalazione ad ogni pressione dei tasti)	✓
2 *	Modalità segnalazione acustica - ON (segnalazione solo alla conferma/errore)	

Menù 6 - Calibrazione sensore di luce - digitare # 06 *

Con questa funzione è possibile impostare la soglia di intervento del sensore di luce ambiente. Per avviare la procedura è necessario reinserire la password di accesso e confermare premendo il tasto *. La tastiera effettuerà un countdown da 5 secondi segnalato tramite buzzer entro il quale l'operatore deve allontanare la mano dalla tastiera. Es. dopo aver digitato # 06 *, digitare "password *".

Menù 7 - Calibrazione sensore di prossimità - digitare # 07 *

Con questa funzione è possibile effettuare la calibrazione del sensore di prossimità. La tastiera effettuerà un countdown da 5 secondi segnalato tramite buzzer entro il quale l'operatore deve allontanare la mano dalla tastiera. Per avviare la procedura è necessario reinserire la password di accesso e confermare premendo il tasto *. Es. dopo aver digitato # 07 *, digitare "password *".

digitare	Menù 8 - Selezione indirizzo DKS - digitare # 08 *	default
----------	--	---------

0 *	Indirizzo DKS del dispositivo - n. 1	✓
1 *	Indirizzo DKS del dispositivo - n. 2	
2 *	Indirizzo DKS del dispositivo - n. 3	

Menù 9 - Reset configurazione di default - digitare # 09 *

Con questa funzione è possibile effettuare il ripristino completo di default di tutti i parametri modificabili nel menu SERVICE. Per avviare la procedura è necessario reinserire la password di accesso e confermare premendo il tasto *. Es. dopo aver digitato # 09 *, digitare "password *".

10. Configurazione interfaccia DKS1000R.

Modalità uscita relè (con questa procedura è possibile configurare per ciascuna uscita la modalità di attivazione del relè).

- Disalimentare l'interfaccia.
- Configurare i dip secondo la tabella.
- Premere e mantenere premuto il tasto **P2**;
- Alimentare l'interfaccia;
- L'interfaccia emette 2 bip lunghi.

Parametri configurati.

Funzionamento uscita relè:

È possibile impostare le attivazioni dei contatti relè con funzionamento **ON/OFF**, **Uomo Presente** o **Temporizzato**.

1. Funzionamento ON/OFF.

I jumper **J1**, **J2**, **J3** e **J4** configurano il funzionamento delle uscite relè corrispondenti: **CHA**, **CHB**, **CHC**, **CHD**.
Impostare i jumper in posizione **1** per assegnare alle uscite corrispondenti il funzionamento **ON/OFF**.

2. Funzionamento Uomo Presente o Temporizzato.

I jumper **J1**, **J2**, **J3** e **J4** configurano il funzionamento delle uscite relè corrispondenti: **CHA**, **CHB**, **CHC**, **CHD**.
Impostare i jumper in posizione **2** per assegnare alle uscite corrispondenti il funzionamento a **Uomo Presente** o **Temporizzato**.

- Disalimentare l'interfaccia.
- Configurare i dip secondo la tabella.
- Premere e mantenere premuto il tasto **P1**;
- Alimentare l'interfaccia;
- L'interfaccia emette 1 bip lungo.

Parametri configurati.

Modalità uscita relé		
	OFF	ON
Dip #1	Uscita NA relé 1	Uscita NC relé 1
Dip #2	Uscita NA relé 2	Uscita NC relé 2
Dip #3	Uscita NA relé 3	Uscita NC relé 3
Dip #4	Uscita NA relé 4	Uscita NC relé 4

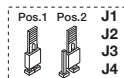

Funzionamento Uomo Presente / Temporizzato		
	OFF	ON
Dip #1	Uomo Presente relé 1	Temporizzato relé 1
Dip #2	Uomo Presente relé 2	Temporizzato relé 2
Dip #3	Uomo Presente relé 3	Temporizzato relé 3
Dip #4	Uomo Presente relé 4	Temporizzato relé 4

Programmazione tempi relè per il funzionamento temporizzato:



- Disalimentare l'interfaccia e impostare i dip come in figura.
- Premere e mantenere premuti i tasti **P1** e **P2** ed alimentare l'interfaccia.
- L'interfaccia emette 1 bip lungo e i led **verde L1** e **rosso L2** effettuano una segnalazione ogni secondo.
- Posizionare il **DIP 3** in OFF.
- Per programmare il tempo di attivazione di ciascuna uscita relè impostata in funzionamento **Temporizzato**, effettuare singolarmente la seguente procedura.
 1. Posizionare in **ON** il DIP associato al canale **CHA, CHB, CHC** o **CHD** da impostare.
 2. L'interfaccia attiva l'uscita relè corrispondente e fa partire il conteggio dei secondi di attivazione (max. 60 s), scanditi da una segnalazione del buzzer e dal lampeggio dei led.
 3. Riportare in OFF il DIP precedente quando è passato il tempo di attivazione desiderato.
 4. L'interfaccia disattiva l'uscita relè e il buzzer emette 1 bip lungo.

Tempo attivazione programmato!

- Per uscire dalla procedura premere i tasti **P1** e **P2** per più di 5 secondi.

Configurazione funzionalità aggiuntive:



Attenzione! Impostare i dip 3 e dip 4 in OFF come in figura.

- Disalimentare l'interfaccia e configurare i dip 1 e 2 secondo la tabella.
- Premere e mantenere premuti i tasti **P1** e **P2**.
- Alimentare l'interfaccia.
- L'interfaccia emette due bip lunghi.

Parametri configurati.

Funzionalità aggiuntive		
	OFF	ON
Dip #1	Buzzer ON	Buzzer OFF
Dip #2	Multicanale OFF	Multicanale ON

Funzionalità Multicanale

Abilitando la funzionalità multicanale è possibile assegnare ai TAG/CARD RFID in memorizzazione (vedi punto 3 - *Memorizzazione locale codice utente*), più di una funzione di canale A-B-C-D. In questo modo la lettura di questi TAG/CARD attiverà più canali contemporaneamente.

Remarks

These instructions are aimed at professionally qualified "**installers of electrical equipment**" and must respect the local standards and regulations in force. The use and installation of these appliances must rigorously respect the indications supplied by the manufacturer and the safety standards and regulations in force.

 **Attention!** Only for EU customers - **WEEE marking**. This symbol indicates that once the products life-span has expired it must be disposed of separately from other rubbish. The user is therefore obliged to either take the product to a suitable differential collection site for electronic and electrical goods or to send it back to the manufacturer if the intention is to replace it with a new equivalent version of the same product. Suitable differential collection, environmental friendly treatment and disposal contributes to avoiding negative effects on the ambient and consequently health as well as favouring the recycling of materials. Illicitly disposing of this product by the owner is punishable by law and will be dealt with according to the laws and standards of the individual member nation.

Description

DKS is an extremely efficient command system via cable, which is easy to install and consists of a numerical keypad, a transponder, a numerical keypad with transponder functions and an interface, connected by a shielded single wire cable. **The keypad** consists of a spray painted highly resistant anti-tamper metal case made in zama and chrome anti wear keys. Easy to install the keyboard features an anti-tamper fastening system that can only be opened using a special tool. **The transponder** and the DKSDUALT keypad are housed in a shockproof polycarbonate container with an easy to apply wall-fastening base. Both products are suitable for surface-mounting external installation and have a protection grade of **IP57**.

The DKS1000R interface is factory set to work with the following appliances:	DKS250T	Numerical code keypad via cable
	DKS250TL	Numerical code keypad via cable with backlighting
	DKSTPT	Transponder reader
	DKSDUALT	Numerical code keypad with transponder function

Installing the DKS1000R interface (fig. 1)

Depending on the type of installation, work out the position in which the interface will be situated remembering that the site must be indoors (or stored in a waterproof container if installed outdoors), in a position safe from accidental collision and in a position which the technician can easily reach. Fasten to the wall at distance of 75 mm between centres using two M4 screws and relative rawlplugs (not supplied) or in a waterproof container using the supplied double-sided adhesive tape.

INTERFACE TECHNICAL SPECIFICATIONS

- power supply 12/24Vac-dc
- maximum power consumption 50mA
- maximum commutable power at the relay with resistive load (excluding light bulbs) load ac/dc 60VA/24W
- maximum voltage 30Vac-dc
- maximum electrical input 1 A
- relay activation delay time 80-100ms
- maximum range via cable 150 m
- automatic shut down after 5 seconds in stand-by; after 20 seconds during programming
- 1000 user codes may be stored (max 6 digits each)
- 1 million available code combinations

Use

The numerical keypad allows the memorisation of user codes and has code cancellation and memorisation functions directly on the keyboard, memory reset functions and the possibility of memorising user codes from a remote position. The transponder allows the remote reading of tags/cards and series S500 transmitters, through the use of the interface DKS1000R in the memory of which up to 1000 tags/cards or transmitters can be stored.

Interface electrical connection (fig. 1)

To facilitate the electrical connection the container is fitted with a slot-in terminal board cover which can be easily removed using a small screwdriver. (fig. 1c).



The receivers must only be powered by a safety power pack. The use of non-safety power packs could provoke damage to the system.

12V ac/dc between binding posts 1-2 with jumper "J6" in position "2"; **24V ac/dc** between binding posts 1-2 with jumper "J6" in position "1"



If the distance between the interface and the keypad/transponder is greater than 100 m, you are advised to use a **24 Vac/dc** power supply.

Led **L1** lights up when the device is powered up.

The interface has four normally open relays which are marked **CHA, CHB, CHC, and CHD**.

Connecting the DKS devices (fig. 2-3-4)

According to the distance between the interface and the keypad / transponder run the cable carrying the power to the keypad and the serial line data.

Connect the wires of the DKSTPT transponder and the DKSDUALT keypad: **—** to binding post "11"; **+** to binding post "12" on the interface (see fig. 2 dett. 12 and fig. 3 dett. 11). Connect the cables of the DKS250T-L keypad: **FS1 black** to binding post "11"; **FS2 red** to binding post "12" on the interface (see fig. 4b).

DKSTPT, DKS250T, DKS250TL AND DKSDUALT OPERATION

- The DKS devices are suitable for outdoor use (IP57).
- The DKS devices must be positioned in sight, away from moving parts and at a height of at least 1.5 m.
- **Caution! In order to avoid a reduction in the transmission range of the DKS transponder device never install it directly on metal structures.**

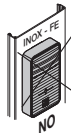

Installing the transponder reader DKSTPT (fig. 2)

- Once you have decided on the definitive position, unscrew the two holding screws "1" and separate the base "2". Pass the connecting cables "3", coming from the interface, through the wall, drill two holes in the wall "3-4" and fix the fastening base to the wall using the two rawplugs and screws "5-6". Rotate the transponder reader "7", unscrew the two holding screws "8" and remove the cover protecting the terminal block "9".
- Pass the power supply / signal cable through the hole "10", bend it slightly "11" and wire it to the terminal block "12". Replace the terminal block cover and fasten down using the screws "14". Rotate the transponder reader, hook it onto the upper part of the base "15" and rotating it slightly allow it to snap onto the base "16", then fasten the reader using the two screws "17".

Installing the keypad with transponder reader DKSDUALT (fig. 3)

- Once you have decided on the definitive position, unscrew the two holding screws "1" and separate the base "2". Drill the wall "3" fix the fastening base to the wall using the two rawplugs and screws "4-5", as shown in the drawing. Rotate the keypad "6" and remove the six cover fastening screws "7".
- Remove the base of the keypad "8". Make a hole in the rubber gasket and pass the power/data cable through the hole "9", bend the wires slightly and fasten them to the terminal block "10" respecting the polarity "11". Replace the keypad base "12" and fasten down using the previously removed screws "13".
- Rotate the keypad, hook it onto the upper part of the base "14" and rotating it slightly allow it to snap onto the base "15", then fasten it using the two holding screws "1".

Installing the keypad DKS250T - DKS250TL (fig. 4)

- Pass the connecting cables, "1" coming from the interface, through the wall. Drill the wall at the distance indicated in figure 4a (58 mm). Insert the rawplugs "2" supplied with the kit. Fasten down the counter plate "3" using the screws "4" supplied with the kit. Connect the Fastons on the wires "1" to the Fastons "5" (fig. 4a-4b). Position the keypad (fig 4b-4c) and fasten it down to the counter plate using the special screw "S1" and the tool "K1".

SYSTEM MANAGEMENT FUNCTIONS

1. Deleting the entire code memory content (users)
2. Setting the master code
3. Memorising user codes locally
4. Memorising user codes remotely
5. Cancelling user codes locally
6. Cancelling user codes remotely
7. Activating the user code
8. DKSTPT transponder reader setup (*)
9. DKSDUALT keypad setup (*)
10. DKS1000R interface setup

 The maximum number of devices that can be connected to a single interface is limited to three.
(*) If multiple DKSTPT or DKSDUALT devices are connected to the interface each of them must be set up with different device addresses.

1. Deleting the entire code memory content.

- Press and hold down the **P1** and **P2** buttons for more than 4 seconds on the interface.
- Leds **L1** and **L2** will remain lit for the entire duration of the deletion, which lasts for about 3 seconds. Buzzer **B1** will beep. Release the buttons.

2. Setting the master code (The master code allows the interface to be accessed remotely user codes to be managed).

Interface:

- Move jumper **J5** on the interface to '**position 2**' then press the button **P1** for at least 2 seconds.
- Buzzer **B1** will **beep** and during the procedure led **L1** will flash slowly and **L2** will remain lit.
- The master code memorisation procedure will be activated with a time maximum of 30 seconds.

Keypad function DKS250T - DKSDUALT:

- Type the chosen numerical code into the keypad to enable access to the functions (max. 6 digits) and press confirm "*****". The interface will give confirmation by sounding a **beep**.

Transponder reader DKSTPT:

It is possible to memorise a maximum of 5 master transponder tags/cards to access the interface remotely and manage user codes.

- On the interface, move the dials of '**S1**' to '**ON**' according to the table to select the memory locations.
- Move the tag/card near to the remote reader, the interface will give confirmation by sounding a **beep**. If you have inserted an invalid master code the interface will sound 5 consecutive beeps.

dip 1	dip 2	dip 3	dip 4	memory
ON	OFF	OFF	OFF	location 1
OFF	ON	OFF	OFF	location 2
OFF	OFF	ON	OFF	location 3
OFF	OFF	OFF	ON	location 4
ON	ON	ON	ON	location 5

3. Memorising user codes locally (using this procedure it is possible to add a new keypad / transponder reader user code).

Interface:

- Move jumper **J1** on the interface to **position 1** then press **P1** twice and hold down for at least 2 seconds.
- Buzzer **B1** will **beep** and during the procedure led **L2** will light up.
- The user code memorisation procedure will be activated with a time maximum of 30 seconds.

Keypad function DKS250T - DKSDUALT:

- Type the code to memorise into the keypad (max. 6 digits) and press confirm **"*"**.
The keypad will sound a two-second long **beep** with the **green** led lit. **The code has been accepted.**
- Within 13 seconds of confirming the code press one or more functions A-B-C-D in sequence (e.g. A-C).
- Press **"*"** and the interface will give confirmation by sounding a **beep**.
- **The code was accepted and the functions assigned.**

Transponder reader function DKSTPT:

- On the interface, move the dips of **'S1'** to **'ON'** depending on the channel function you wish to assign to the new transponder tag/card.
- It is only possible to assign 1 channel function to a transponder tag/card **unless the multichannel function has been activated (see page 11).**
- Move the tag/card near to the remote transponder reader.
- The interface will give confirmation by sounding a 'beep' with the **green** led lit.

If you have inserted an invalid user code the interface will sound 5 consecutive beeps.



4. Memorising user codes remotely (using this procedure (if you possess a master code) it is possible to add a new keypad / transponder tag user without directly accessing the interface).

Keypad function DKS250T - DKSDUALT:

- Type the master code into the keypad and press **"*"**.
The remote user code memorisation procedure will be activated with a time maximum of 30 seconds.
- The keypad **beeps** and the **red** and **green** leds light up. The **green** led switches off and the function is active.
- **Type the new code to memorise into the keypad (max. 6 digits) and press confirm **"*"**.**
- The keypad will sound a two-second long beep with the **green** led lit. **The code has been accepted.**
- Within 13 seconds of confirming the code press one or more functions A-B-C-D in sequence (e.g. A-C).
- Press **"*"**, the interface will sound a confirming **beep**. **The code was accepted and the functions assigned.**

Attention!

Memorisation will only be possible if jumper **"J5"** is in position **1**.

Transponder reader function DKSTPT:

- Move a master tag / card near to the remote transponder reader.
- Every 3 seconds the software will cycle through the channels that can be associated with the new tag/card accompanied by the sounding of the buzzer as follows:

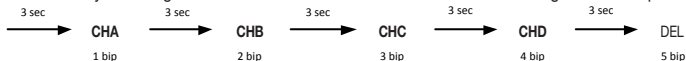

- Once you have chosen the channel remove the master tag / card from the reader. Within 10 seconds bring the tag/card to be memorised near to the reader. The reader will sound a **beep** to confirm. **The code was accepted and the functions assigned.** Other tags/cards may be memorised if you bring them near to the reader within cycles of 10 seconds.

5. Cancelling user codes locally (this procedure it is possible to cancel a keypad / transponder reader user code).

Interface:

- Move jumper **J5** on the interface to position **1** then press button **P2** and hold down for at least 2 seconds.
- The buzzer **B1** will sound 'beep' to confirm and during the procedure the led **L1** will flash quickly.
- The user code cancellation procedure will be activated with a time out maximum of 30 seconds.

Keypad function DKS250T - DKSDUALT:

- Type the code to be cancelled into the **keypad** and press **"*"**. The interface will sound a **beep** to confirm. **The code has been cancelled.**

Transponder reader function DKSTPT:

- Move the tag / card you want to cancel near to the transponder reader. The interface will sound a **beep** to confirm. **The code has been cancelled.**

If you have inserted an invalid code or used a tag that has not been memorised the interface will sound 5 consecutive beeps.

6. Cancelling user codes remotely (using this procedure you may cancel a keypad, tag or card user without directly accessing the interface).

Keypad function DKS250T - DKSDUALT:

- Type into the keypad the sequence: **"#*'*code to cancel*'*#"**.
- The keypad will sound a two-second long **beep** with the **red** and **green** leds lit. **The code has been cancelled.**

Transponder reader function DKSTPT:

- Move a **master tag** close to the transponder reader and hold it there until the reader sounds **5 beeps**.
- Remove the master **tag** from the reader. Within 10 seconds bring the tag to be cancelled near to the reader.
- The reader will sound a **beep** to confirm.

Attention!

Cancellation will only be possible if jumper **"J5"** is in position **1**.

7. Activating the user code

Keypad function DKS250T - DKSDUALT:

- Type the user code into the keypad and press "*".
- The keypad will sound a two-second long **beep** with the **green** led lit. **The code has been accepted**
- Press A-B-C or D in the right hand column of the keypad (e.g. "C"). **Activation successful.**

Transponder reader function DKSTPT

- Move a **tag/card** containing the channel you wish to activate near to the **transponder reader**.
- The reader will sound a **beep** with the **green led** lit. **Activation successful.**

If you have inserted an invalid user code or a non memorised tag or card the interface will beep 3 times.

8. Setting the remote RFID reader DKSTPT (Dip 1, 2, 3 and 4)

To access the selection dips remove the electronic card protection panel.

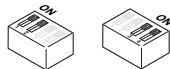

dip 1	dip 2	Indicator modes	
OFF	OFF	buzzer OFF - backlight OFF	⁽¹⁾ event : the indications are activated when a tag / card is detected
ON	OFF	buzzer ON - backlight ON - event ⁽¹⁾	⁽²⁾ low : backlighting always active at low intensity
OFF	ON	buzzer ON - backlight ON - low ⁽²⁾	⁽³⁾ high : backlighting always active at high intensity
ON	ON	buzzer ON - backlight ON - high ⁽³⁾	

dip 3	dip 4	Device address	
OFF	OFF	1st device address	If multiple DKSTPT or DKSDUALT devices are connected to the interface each of them must be set up with different device addresses.
ON	OFF	2nd device address	
OFF	ON	3rd device address	

9. Setting up the DKSDUALT keypad

Once the keypad has been installed, enter the service mode to set the operating parameters

To set the optional parameters type # *password* * on the keypad.

The keypad will sound one 3-second long **beep** and the green led will flash quickly.

The service mode remains active for 20 seconds.

If the password is wrong the **red** led will flash quickly five times.

The default password is 123456.

Menu 1 - Changing the access password- type # 01 *

Type the new password (maximum 6 digits) and confirm with '*' (e.g. 112233 *).
The keypad will sound a 3-second long **beep**. **The password has been changed**
N.B.: The password allows access to the keyboard management functions.
If you lose the password you will have to send the keyboard back to the manufacturer to be reset.

type	Menu 2 - Backlighting setting parameters - type # 02 *	default
0 *	Backlighting level - Maximum	√
1 *	Backlighting level - Medium	
2 *	Backlighting level - Minimum	
type	Menu 3 - Backlighting activation mode - type # 03 *	default
0 *	Backlighting mode - Always OFF	
1 *	Backlighting mode - Active on user event	√
2 *	Backlighting mode - Always ON	
type	Menu 4 - Buzzer intensity setting - type # 04 *	default
0 *	Buzzer intensity - High sound setting	√
1 *	Buzzer intensity - Low sound setting	
type	Menu 5 - Buzzer activation mode - type # 05 *	default
0 *	Buzzer activation mode - OFF	
1 *	Buzzer activation mode - ON (sounds each time a key is pressed)	√
2 *	Buzzer activation mode - ON (sounds only for confirmation/error)	

Menu 6 - Light sensor calibration - type # 06 *

Using this function it is possible to calibrate the intervention threshold for the ambient light sensor. To start the procedure you must reinsert the access password and confirm by pressing *. The keypad will carry out a 5 second countdown indicated by the sounding of the buzzer during which time the operator will have to remove his hand from the vicinity of the keypad, e.g. after typing # 06 *, type "password *".

Menu 7 - Proximity sensor calibration - type # 07 *

Using this function it is possible to calibrate the proximity sensor. The keypad will carry out a 5 second countdown indicated by the sounding of the buzzer during which time the operator will have to remove his hand from the vicinity of the keypad. To start the procedure you must reinsert the access password and confirm by pressing *, e.g. after typing # 07 *, type "password *".

type	Menu 8 - Select DKS address - type # 08 *	default
0 *	1st DKS device address	√
1 *	2nd DKS device address	
2 *	3rd DKS device address	

Menu 9 - Return to factory settings - type # 09 *

Using this function you can reset the device to its default factory settings meaning all the parameters modified in the SERVICE menu will be reset. To start the procedure you must reinsert the access password and confirm by pressing *. e.g. after typing # 09 *, type "password *".

10. DKS1000R interface setup

Relay output mode (with this procedure you can set the activation mode for each relay individually).

- Switch off the power to the interface.
- Set the dips according to the table.
- Press and hold down the button **P2**.
- Power up the interface.;
- The interface will sound two long beeps.

The parameters have been set.

Relay activation mode:

It is possible to set the relay activation mode to **ON/OFF**, **Manual** or **Timer Controlled**.

1. ON/OFF activation.

The jumpers **J1**, **J2**, **J3** and **J4** are used to set the corresponding relays: **CHA**, **CHB**, **CHC**, **CHD**.

Move the jumpers to position **1** to set the corresponding output mode to **ON/OFF**.

2. Manual or Timer controlled activation.

The jumpers **J1**, **J2**, **J3** and **J4** are used to set the corresponding relays: **CHA**, **CHB**, **CHC**, **CHD**.

Move the jumpers to position **1** to set the corresponding output mode to **Manual** or **timer-controlled activation**.

- Switch off the power to the interface.
- Set the dips according to the table.
- Press and hold down the button **P1**.
- Power up the interface.;
- The interface will sound one long beep.

The parameters have been set.

Relay output mode		
	OFF	ON
Dip #1	NO Output relay 1	NC Output relay 1
Dip #2	NO Output relay 2	NC Output relay 2
Dip #3	NO Output relay 3	NC Output relay 3
Dip #4	NO Output relay 4	NC Output relay 4



Manual / Timer-controlled activation		
	OFF	ON
Dip #1	Relay 1 manual	Relay 1 timer controlled
Dip #2	Relay 2 manual	Relay 2 timer controlled
Dip #3	Relay 3 manual	Relay 3 timer controlled
Dip #4	Relay 4 manual	Relay 4 timer controlled

Programming the relay timer controlled activation:



- Switch off the power to the interface and set the dips as shown in the drawing.
- Press and hold down buttons **P1** and **P2** and power up the interface.
- The interface will sound one long beep and the **green L1** and **red L2** leds will flash each second.
- Set **DIP 3** to OFF.
- To program the activation time for each timer-controlled relay, procede as follows.
 1. Move the dip corresponding to the channel **CHA**, **CHB**, **CHC** or **CHD** you wish to set to **ON**.
 2. The interface will activate the corresponding relay and begin the timer count (max. 60 s), marked by the sounding of the buzzer and the flashing of the leds.
 3. Move the corresponding dip back to **OFF** when the desired time has been counted.
 4. The interface will deactivate the relay and the buzzer will sound one long beep.

The relay activation time has been programmed!

- To exit the procedure press and hold down **P1** and **P2** for more than five seconds.

Programming additional functions:

Attention! Dips 3 and dip 4 must be set to OFF as shown in the drawing.

- Switch off the power to the interface and set dips 1 and 2 as shown in the table.
- Press and hold down buttons **P1** and **P2**.
- Power up the interface.
- The interface will sound two long beeps.



The parameters have been set.

Additional functions		
	OFF	ON
Dip #1	Buzzer ON	Buzzer OFF
Dip #2	Multi-channel OFF	Multi-channel ON

Multi-channel activation

Chosing the multi-channel function will allow you to assign more than one channel function to the TAG/CARD or RFID you are memorising (see paragraph 3 - Memorising user codes locally). When the TAG/CARD or RFID is read, multiple channels will now be activated contemporaneously.

Remarque

Ce livret est destiné à des personnes titulaires d'un certificat d'aptitude professionnelle pour l'installation "d'appareils électriques" et requiert une bonne connaissance de la technique appliquée professionnellement. L'emploi et l'installation de cet appareil doivent respecter rigoureusement les indications fournies par le constructeur et les normes de sécurité en vigueur.

 **Attention!** Seulement pour les clients de l'EU - **Marquage WEEE**. Ce symbole indique l'obligation de ne pas éliminer l'appareil, à la fin de sa durée de vie, avec les déchets municipaux non triés et de procéder à sa collecte sélective. Par conséquent, l'utilisateur doit remettre l'appareil à un centre de collecte sélective des déchets électroniques et électriques ou au revendeur qui est tenu, lorsqu'il fournit un nouvel appareil, de faire en sorte que les déchets puissent lui être remis, sur une base de un pour un, pour autant que l'appareil soit de type équivalent à celui qu'il fournit. La collecte sélective des équipements électriques et électroniques en vue de leur valorisation, leur traitement et leur élimination dans le respect de l'environnement contribue à éviter la nocivité desdits équipements pour l'environnement et pour la santé et à encourager leur recyclage. L'élimination abusive de l'équipement de la part du détenteur final comporte l'application des sanctions administratives prévues par les normes en vigueur dans l'État Membre d'appartenance.

Description

DKS est un système de commande filaire extrêmement efficace et facile à poser. Il est composé d'un clavier numérique antivandale, d'un lecteur transpondeur, d'un clavier numérique avec fonctionnement transpondeur intégrée et d'une interface, branchés entre eux par un fil blindé unipolaire. Le **clavier** est constitué d'une structure métallique en zamak antivandale, recouverte d'une peinture haute résistance, et de touches chromées anti-usure. Facile à poser, il est doté d'un système de fixation antivandale par vis et clés spéciales. Le **transpondeur** et clavier DKSDUALT sont logées sous un boîtier en polycarbonate antichoc, doté d'une base de fixation rapide au mur. Bénéficiant d'un indice de protection **IP57**, ces deux produits sont adaptés à un montage en saillie à l'extérieur.

L'interface DKS1000R est prédisposée pour le fonctionnement avec les appareils suivants:	DKS250T	Clavier filaire
	DKS250TL	Clavier filaire rétroéclairé
	DKSTPT	Lecteur transpondeur
	DKSDUALT	Clavier avec fonction transpondeur

Mise en place de l'interface DKS1000R (fig. 1)

En fonction de la particularité et des caractéristiques de l'installation, repérer l'endroit idéal pour poser le système. L'interface doit être montée en environnement intérieur (sous boîtier étanche si elle est montée à l'extérieur), à l'abri de choc et d'actes de vandalisme et à un endroit aisément accessible par le technicien du service de maintenance. Fixation au mur, entraxe **75 mm**, avec deux vis **M4** et relatives chevilles Fischer (hors fourniture) ou sous boîtier étanche au moyen de ruban biadhésif fourni en dotation.

DONNÉES TECHNIQUES DE L'INTERFACE

- alimentation	12/24Vac-dc
- intensité maximum absorbée.....	50mA
- consommation maxi. de commutation du relais avec charge résistive (ampoules exclues) charge en ac/dc	60VA/24W
- tension maximum	30Vac-dc
- courant maximum	1 A
- retard à l'excitation du relais.....	80-100ms
- portée maxi. par fil	150 m
- autoextinction après 5 sec. en veille; après 20 sec. en programmation	
- 1000 codes utilisateur mémorisables (chacun de 6 chiffres maximum) et 1 million de combinaisons disponibles.	

Domaine d'application

Ce clavier permet la mémorisation de codes utilisateur et dispose des fonctions d'effacement, de mémorisation d'un code directement depuis le clavier et de reset de la mémoire. Il donne en outre la possibilité d'enregistrer des codes à distance. Le transpondeur permet la lecture sans contact des tags/cards et des émetteurs des séries S500, grâce à l'utilisation de l'interface DKS1000R dont la mémoire peut contenir jusqu'à 1000 TAGS ou émetteurs

Branchement électrique de l'interface (fig. 1)

Pour faciliter le branchement électrique, le boîtier dispose d'une trappe d'accès rapide qui peut être enlevée facilement au moyen d'un petit tournevis (fig. 1c).

 Pour alimenter l'interface, utiliser exclusivement un bloc d'alimentation de sécurité. Le non-respect de cette consigne peut constituer un danger.

12Vac/dc entre les bornes 1-2 par cavalier "J6" en position "2"; **24Vac/dc** entre les bornes 1-2 par cavalier "J6" en position "1".

 Si la distance entre interface et clavier/transpondeur est plus de **100m**, une alimentation en **24Vac/dc** est conseillée.

La led **L1** s'allume quand l'appareil est mis sous tension.

L'interface dispose de quatre relais dont les sorties (seulement contact N.O.) sont marquées respectivement par **CHA, CHB, CHC** et **CHD**.

Branchement d'appareils DKS (fig. 2-3-4)

En fonction de la distance entre l'interface et l'appareils DKS prévoir le câble de branchement qui vient alimenter au moyen du quel s'effectue la communication série des données. Brancher les câbles du lecteur DKSTPT et du clavier DKSDUALT de la façon suivante: **—** à la borne "11" et **+** à la borne "12" de l'interface (voir fig. 2 dét. 12 et fig. 3 dét. 11). Relier les câbles du clavier DKS250T(L) de la façon suivante: FS1 noir à la borne "11" et FS2 rouge à la borne "12" de l'interface (voir fig. 4b).

FUNZIONAMENTO CON DKSTPT, DKS250T, DKS250TL E DKSDUALT

- Les dispositifs **DKS** sont adaptés à un montage à l'extérieur (**IP57**).
- Les dispositifs **DKS** doivent être positionnés de manière à ce qu'il soit visible, loin de parties mobiles et à une hauteur minimum de **1.5 m**.
- **Attention! Pour éviter une diminution de la sensibilité des dispositifs DKS avec fonction transpondeur, il est préconisé de ne pas les monter directement sur une structure métallique.**

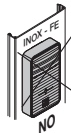

Installation du lecteur transpondeur DKSTPT (fig. 2)

- Repérer la position idéale, dévisser les deux vis de fixation "1" et détacher la base "2". Faire passer à travers le mur les câbles de branchement "3" provenant de l'interface, percer le mur "4", fixer la base de fixation au mur au moyen des deux chevilles et vis "5-6". Tourner le clavier "7", dévisser les deux vis de fixation "8" et enlever le couvercle de protection du bornier "9".
- Passer le câble d'alimentation / signal à travers le trou "10", le plier légèrement "11" et le brancher au bornier "12". Remettre le couvercle du bornier à sa place et le fixer avec les deux vis "14". Tourner le lecteur transpondeur, l'accrocher sur la partie haute de la base "15" et l'emboîter sur la base en le tournant légèrement, ensuite fixer le lecteur à l'aide des vis "17" qui doivent être insérées en partie basse.

Installation du clavier avec lecteur transpondeur DKSDUALT (fig. 3)

- Repérer la position idéale, dévisser les deux vis de fixation "1" et décrocher la base "2". Percer le mur "3" et fixer la base au mur à l'aide des deux chevilles et vis "4-5", comme le montre la figure. Ensuite, tourner le clavier "6" et dévisser les six vis de fixation "7" du couvercle.
- Enlever la base du clavier "8". Percer le joint d'étanchéité et passer le câble d'alimentation / signal à travers le trou "9", le plier légèrement et le brancher au bornier "10" en respectant l'indication des pôles "11". Remonter la base du clavier "12" et la fixer à l'aide des six vis enlevées auparavant "13".
- Tourner le clavier, l'accrocher sur la partie haute de la base du clavier "14" et l'emboîter sur la base "15" en le faisant pivoter légèrement. Ensuite, fixer le clavier avec les relatives vis "1" en les insérant dans la partie basse.

Installation du clavier DKS250T - DKS250TL (fig. 4)

- Faire passer à travers le mur les câbles de branchement "1" provenant de l'interface. Percer le mur en respectant la distance indiquée sur la figure 7a (**58 mm**). Insérer les chevilles Fischer "2" fournies en dotation avec le kit. Bloquer la contre-plaque "3" au moyen des vis "4" fournies en dotation avec le kit. Brancher les cosse faston des câbles "1" à celles du clavier "5" (fig. 4a-4b). Placer le clavier (fig 4b-4c) et le fixer sur la contre-plaque au moyen de la vis spéciale "S1" et l'outil "K1" prévu à cet effet.

GESTION DE L'INSTALLATION

1. Effacement total de la mémoire codes (usagers)
2. Programmation du code maître
3. Mémorisation locale du code utilisateur
4. Mémorisation à distance d'un code utilisateur
5. Effacement local d'un code utilisateur
6. Effacement à distance d'un code utilisateur
7. Activation du code utilisateur
8. Programmation du lecteur DKSTPT (*)
9. Programmation du clavier DKSDUALT (*)
10. Programmation de l'interface DKS1000R



Le nombre maximum de dispositifs raccordables à une interface est fixé à trois.

(*) Si plusieurs dispositifs DKSTPT ou DKSDUALT sont reliés à l'interface, il est nécessaire de configurer chacun d'entre eux avec une propre adresse.

1. Effacement total de la mémoire.

- Sur l'interface, appuyer en même temps sur les boutons **P1** et **P2** et les garder appuyés pour plus de 4 secondes.
- Les leds **L1** et **L2** restent allumées pendant toute la durée de l'effacement, soit 3 secondes environ.
L'avertisseur sonore **B1** se met à sonner. Relâcher les boutons.

2. Programmation du code maître (le code maître permet d'accéder à distance aux fonctions de programmation des codes utilisateur). Interface:

- Placer le cavalier **J5** sur l'interface en position 2, appuyer sur le bouton **P1** et le garder appuyé pendant environ 2 secondes.
- L'avertisseur sonore **B1** se met à sonner, le led **L1** clignote lentement et le led **L2** s'allume.
- Le procédé de mémorisation du code maître démarre, ce qui prend au maximum 30 secondes.

Fonctionnement du clavier DKS250T - DKSDUALT:

- Saisir sur le clavier le code numérique choisi pour valider l'accès aux fonctions (maxi. 6 chiffres) et confirmer en appuyant sur "*". L'interface émet un signal sonore de confirmation.

Fonctionnement du transpondeur DKSTPT:

Il est possible de mémoriser jusqu'à un maximum de 5 transpondeurs tags/cards maître pour l'accès à distance à la programmation des codes utilisateur.

- Placer les dips **S1** de l'interface selon le tableau pour sélectionner l'adresse mémoire.
- Approcher le tag/card du lecteur déporté. L'interface émet un signal sonore de confirmation.
En cas de saisie d'un code maître non valable, l'interface émettra une série de 5 bips.

dip 1	dip 2	dip 3	dip 4	mémoire
ON	OFF	OFF	OFF	Adresse mém 1
OFF	ON	OFF	OFF	Adresse mém 2
OFF	OFF	ON	OFF	Adresse mém 3
OFF	OFF	OFF	ON	Adresse mém 4
ON	ON	ON	ON	Adresse mém 5

3. Mémorisation locale du code utilisateur (ce procédé permet d'ajouter un nouveau code utilisateur sur le clavier / transpondeur).

Interface:

- Placer le cavalier **J2** sur l'interface en position 1, appuyer deux fois le bouton **P1** et le garder appuyé pendant environ 2 secondes.
- L'avertisseur sonore **B1** se met à sonner et pendant ce procédé la led **L2** s'allume.
- Le procédé de mémorisation des codes utilisateur démarre, ce qui prend au maximum 30 secondes.

Fonctionnement du clavier DKS250T - DKSDUALT:

- Saisir sur le clavier le code numérique à mémoriser (maxi. 6 chiffres) et confirmer en appuyant sur "*****".
Le clavier émet un bip pendant 2 secondes et la led **verte** s'allume. **Le code a été accepté!**
- Dans l'espace de 13 secondes à partir de la confirmation du code, appuyer sur une ou plusieurs fonctions A-B-C-D dans l'ordre (Ex. A-C).
- Appuyer sur la touche "*****"; l'interface émet un bip de confirmation.
- **Le code a été accepté et les fonctions attribuées!**

Fonctionnement du transpondeur DKSTPT:

- Placer sur **ON** les dips **S1** de l'interface selon la fonction de canal A-B-C-D qu'on souhaite attribuer au nouveau **transpondeur tag**
- **À chaque transpondeur il n'est possible d'attribuer qu'une seule fonction de canal à moins que la fonction multicanaux n'est pas actif (voir pag. 31).**
- Approcher le **tag** / carte au **lecteur déporté**.
- Le lecteur transpondeur émet un signal sonore de confirmation et la led **verte** s'allume.

En cas de saisie d'un code incorrect, l'interface émettra une série de 5 bips.

4. Mémorisation à distance d'un code utilisateur (ce procédé permet d'ajouter, au moyen du code maître, un nouveau code utilisateur sur le clavier / transpondeur sans avoir à accéder à l'interface).

Fonctionnement du clavier DKS250T - DKSDUALT:

- Saisir sur le clavier le code maître et appuyer sur la touche "*****".
Le procédé de mémorisation à distance de codes utilisateur démarre, ce qui prend environ 30 secondes.
- Le clavier émet un **bip** et les leds **rouge** et **verte** s'allument. Quand la led verte s'éteint, la fonction a été activée.
- Saisir sur le clavier le nouveau code à mémoriser (maxi. 6 chiffres) et appuyer sur la touche "*****".
- Le clavier émet un **bip** pendant 2 secondes et la led **verte** s'allume. **Le code a été accepté.**
- Dans l'espace de 13 secondes à partir de la confirmation du code, appuyer sur une ou plusieurs fonctions A-B-C-D dans l'ordre (Ex. A-C).
- Appuyer sur la touche "*****". Le clavier émet un bip, **ce qui signale que le code a été accepté et les fonctions attribuées!**



Attention!

La mémorisation sera possible seulement si le cavalier "**J5**" a été inséré en position 1.

Fonctionnement du transpondeur DKSTPT:

- Placer un tag / carte maître à proximité du lecteur déporté.
- Les différentes fonctions de canal associables aux nouveaux tags apparaissent tour à tour toutes les 3 secondes, accompagnées d'un signal sonore émis par le lecteur comme indiqué ci-dessous:

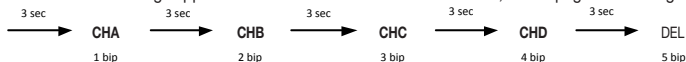

- Une fois la fonction de canal sélectionnée, éloigner le tag / carte maître du lecteur. Dans l'espace de 10 secondes, approcher le nouveau tag / carte à mémoriser du lecteur. Le lecteur émet un bip de confirmation. **Le code a été accepté et les fonctions attribuées!** D'autres tags/cards peuvent être mémorisés si on les rapproche du lecteur, toujours dans un intervalle de 10 secondes.

5. Effacement local d'un code utilisateur (ce procédé permet d'éliminer un code utilisateur mémorisé sur le clavier / transpondeur).

Interface:

- Placer le cavalier **J5** sur l'interface en position **1**, appuyer deux fois le bouton **P2** et garder appuyé pendant environ 2 secondes.
- L'avertisseur sonore **B1** se met à sonner et pendant ce procédé la led **L1** clignote rapidement.
- Le procédé d'effacement des codes utilisateur démarre, ce qui prend au maximum 30 secondes.

Fonctionnement du clavier DKS250T - DKSDUALT:

- Saisir sur le **clavier** le code à effacer et confirmer en appuyant sur **"*"**. L'interface émet un bip de confirmation. **Le code a été effacé!**

Fonctionnement du transpondeur DKSTPT:

- Approcher le tag / carte à effacer du **lecteur** déporté. L'interface émet un bip de confirmation. **Le code a été effacé!**

Si l'on saisit un code utilisateur incorrect ou l'on approche un tag / carte non mémorisé, l'interface émettra une série de 5 bips.

6. Effacement à distance d'un code utilisateur (ce procédé permet d'éliminer un code utilisateur sans avoir à accéder à l'interface).

Fonctionnement du clavier DKS250T - DKSDUALT:

- Saisir sur le **clavier** la séquence: **"#*code à effacer*#" .**
- Le clavier émet un bip pendant 2 secondes et les leds verte et rouge s'allument. **Le code a été effacé!**

Fonctionnement du transpondeur DKSTPT:

- Placer un tag / carte maître à proximité du **lecteur** déporté jusqu'au moment où le lecteur émet **5 bips**.
- Éloigner le tag / carte maître du lecteur. Dans l'espace de 10 secondes, approcher le tag / carte à effacer du lecteur.
- Le lecteur émet un **bip** de confirmation.

Attention!

L'effacement sera possible seulement si le cavalier **"J5"** a été inséré en position **1**.

7. Activation du code utilisateur

Fonctionnement du clavier DKS250T - DKSDUALT:

- Saisir sur le clavier le code numérique de l'utilisateur et confirmer en appuyant sur "*".
- Le clavier émet un **bip** pendant 2 secondes et la led **verte** s'allume. **Code accepté!**
- Appuyer sur A-B-C ou D dans la colonne à droite sur le clavier (Ex. "C"). **Activation réussie!**

Fonctionnement du transpondeur DKSTPT

- Approcher du **lecteur** déporté le tag / carte sur lequel on souhaite activer la fonction de canal qui lui a été attribuée.
- Le lecteur émet un **bip** et la led **verte** s'allume. **Activation réussie!**

Si l'on saisit un code utilisateur incorrect ou l'on approche un tag / carte non mémorisé, l'interface émettra une série de 3 bips.

8. Configuration du lecteur DKSTPT (Dip 1, 2, 3 et 4)

Pour accéder aux dips de sélection, déposer le panneau de protection de la carte.

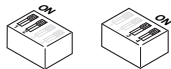

dip 1	dip 2	Modes d'alerte	
OFF	OFF	buzzer OFF - backlight OFF	⁽¹⁾ event : les alertes s'activent dès qu'un tag / carte est détecté
ON	OFF	buzzer ON - backlight ON - event ⁽¹⁾	⁽²⁾ low : rétroéclairage toujours allumé avec une faible intensité
OFF	ON	buzzer ON - backlight ON - low ⁽²⁾	
ON	ON	buzzer ON - backlight ON - high ⁽³⁾	⁽³⁾ high : rétroéclairage toujours allumé avec une forte intensité

dip 3	dip 4	Adresse du dispositif	
OFF	OFF	Adresse du dispositif 1	Si plusieurs dispositifs DKSTPT ou DKSDUALT sont reliés à l'interface, il est nécessaire de configurer chacun d'entre eux avec une propre adresse.
ON	OFF	Adresse du dispositif 2	
OFF	ON	Adresse du dispositif 3	

9. Configuration du clavier DKSDUALT

Une fois le clavier posé, il est nécessaire d'accéder au mode service pour configurer ses paramètres de fonctionnement.

Pour configurer les paramètres en option, taper # *mot de passe* * sur le clavier.

Le clavier émet un **bip** pendant 3 secondes et la led verte "L1" se met à clignoter rapidement.

Le mode service reste actif pendant 20 secondes.

En cas de composition d'un code incorrect, la led **rouge** clignote cinq fois rapidement.

Le mot de passe par défaut est 123456.

Menu 1 - Changement du mode de passe d'accès - taper # 01 *

Taper le nouveau mot de passe (maxi. 6 chiffres) et confirmer par '*' (par exemple 112233*).

Le clavier émet un bip de 3 secondes. **Le mot de passe a été changé!**

N.B.: le mot de passe permet d'accéder aux fonctions de gestion du clavier.

En cas de perte du mot de passe, il n'y a pas d'autre solution que d'envoyer l'appareil au fabricant pour le récupérer.

taper	Menu 2 - Niveau rétro-éclairage clavier - taper # 02 *	par défaut
0 *	Niveau rétro-éclairage - Niveau maximum	✓
1 *	Niveau rétro-éclairage - Niveau moyen	
2 *	Niveau rétro-éclairage - Niveau bas	
taper	Menu 3 - Modes de rétro-éclairage clavier - taper # 03 *	par défaut
0 *	Mode de rétro-éclairage - Toujours OFF	
1 *	Mode de rétro-éclairage - Sur événement utilisateur	✓
2 *	Mode de rétro-éclairage - Toujours ON	
taper	Menu 4 - Niveau d'intensité sonore - taper # 04 *	par défaut
0 *	Niveau d'intensité sonore - Niveau haut	✓
1 *	Niveau d'intensité sonore - Niveau bas	
taper	Menu 5 - Modes d'intensité sonore - taper # 05 *	par défaut
0 *	Mode d'intensité sonore - OFF	
1 *	Mode d'intensité sonore - ON (signal sonore à chaque pression sur une touche)	✓
2 *	Mode d'intensité sonore - ON (signal sonore à la confirmation ou en cas d'erreur)	

Menu 6 - Réglage du capteur de lumière - taper # 06 *

Cette fonction permet de régler le seuil d'intervention du capteur de lumière environnante. Pour lancer le procédé, il est nécessaire d'entrer de nouveau le mot de passe et de confirmer par une pression sur la touche *. Le clavier lance un compte à rebours de 5 secondes, signalé au moyen de l'avertisseur sonore. Dans ce laps de temps, l'utilisateur doit éloigner la main du clavier. Ex.: après avoir composé # 06 *, taper "password *".

Menu 7 - Réglage du capteur de proximité - taper # 07 *

Cette fonction permet de régler le seuil d'intervention du capteur de lumière environnante. Le clavier lance un compte à rebours de 5 secondes, signalé au moyen de l'avertisseur sonore. Pour lancer le procédé, il est nécessaire d'entrer de nouveau le mot de passe et de confirmer par une pression sur la touche *.

Ex.: après avoir composé # 07 *, taper "password *".

taper	Menu 8 - Choisir l'adresse du DKS - taper # 08 *	par défaut
0 *	Adresse DKS du dispositif - nbre 1	✓
1 *	Adresse DKS du dispositif - nbre 2	
2 *	Adresse DKS du dispositif - nbre 3	

Menu 9 - Restauration de la configuration par défaut - taper # 09 *

Cette fonction permet de restaurer complètement tous les paramètres par défaut, modifiables depuis le menu SERVICE. Pour lancer le procédé, il est nécessaire d'entrer de nouveau le mot de passe et de confirmer par une pression sur la touche *. Ex.: après avoir composé # 09 *, taper "password *".

10. Programmation de l'interface DKS1000R.

Réglage de la sortie des relais (ce procédé permet de régler le mode d'activation de chaque relais).

- Mettre l'interface hors tension.
- Placer le dip selon les indications du tableau.
- Appuyer sur le bouton **P2** et la garder appuyée;
- Remettre sous tension l'interface;
- L'interface émet deux bips longs.

Paramétrage effectué.

Fonctionnement de la sortie des relais:

Cette fonction permet de régler l'activation des relais con le fonctionnement **ON/OFF**, **Homme-mort** ou **Temporisé**.

1. Fonctionnement ON/OFF.

Les cavaliers **J1**, **J2**, **J3** et **J4** permettent de configurer le fonctionnement des sorties de relais correspondantes: **CHA**, **CHB**, **CHC**, **CHD**.

Placer les cavaliers en position 1 pour attribuer aux relatives sorties le fonctionnement **ON/OFF**.

2. Fonctionnement Homme-Mort ou Temporisé.

Les cavaliers **J1**, **J2**, **J3** et **J4** permettent de configurer le fonctionnement des sorties de relais correspondantes: **CHA**, **CHB**, **CHC**, **CHD**.

Placer les cavaliers en position 2 pour attribuer aux relatives sorties le fonctionnement **ON/OFF**.

- Mettre l'interface hors tension.
- Placer les dips selon les indications du tableau.
- Appuyer sur le bouton **P1** et la garder appuyée;
- Remettre sous tension l'interface;
- L'interface émet un bip long.

Paramétrage effectué.

Réglage de la sortie des relais		
	OFF	ON
Dip #1	Sortie N.O. relais 1	Sortie N.F. relais 1
Dip #2	Sortie N.O. relais 2	Sortie N.F. relais 2
Dip #3	Sortie N.O. relais 3	Sortie N.F. relais 3
Dip #4	Sortie N.O. relais 4	Sortie N.F. relais 4



Fonctionnement Homme-mort / Temporisé		
	OFF	ON
Dip #1	Homme-mort relais 1	Temporisé relais 1
Dip #2	Homme-mort relais 2	Temporisé relais 2
Dip #3	Homme-mort relais 3	Temporisé relais 3
Dip #4	Homme-mort relais 4	Temporisé relais 4

Programmation des temps d'activation du relais pour un fonctionnement temporisé:



- Mettre l'interface hors tension et placer les dips comme indiqué sur la figure.
 - Garder les boutons **P1** et **P2** appuyés et remettre sous tension l'interface.
 - L'interface émet un bip long et les leds verte **L1** et rouge **L2** se mettent à clignoter toutes les secondes.
 - Placer le **DIP3** sur OFF.
 - Pour programmer le temps d'activation de chaque sortie de relais configurée pour un fonctionnement temporisé, procéder comme il est décrit ci-dessous pour chaque sortie de relais.
1. Placer sur ON le DIP associé au canal **CHA, CHB, CHC** ou **CHD** à programmer.
 2. L'interface active la sortie de relais correspondante et déclenche le comptage des secondes d'activation (maxi. 60 s), ce qui est signalé par le son de l'avertisseur sonore et le clignotement des leds.
 3. Replacer sur OFF le DIP précédent dès que le temps d'activation souhaité s'est écoulé.
 4. L'interface désactive la sortie de relais et l'avertisseur sonore émet un bip long.

Temps activation programmé!

- Pour quitter le procédé, garder les boutons **P1** et **P2** appuyés pendant plus de 5 secondes

Configuration des fonctions supplémentaires:

Attention! Placer le dip 3 et dip 4 sur OFF comme illustré sur la figure.



- Mettre l'interface hors tension et placer les dips **P1** et **P1** selon les indications du tableau.
- Appuyer sur les boutons **P1** et **P2** et les garder appuyés.
- Remettre sous tension l'interface;
- L'interface émet deux bips longs.

Paramétrage effectué.

Fonction Multicanaux

En validant la fonction multicanal, il est possible d'attribuer aux TAG/CARTE RFID, en mémorisation (voir point 3 – Mémorisation locale du code utilisateur), plus d'une fonction de canal A-B-C-D. Grâce à cette fonction, la lecture de ces TAG/CARTE activera plusieurs canaux simultanément.

Fonctionnement supplémentaires		
	OFF	ON
Dip #1	Avertisseur sonore ON	Avertisseur sonore OFF
Dip #2	Multicanaux OFF	Multicanaux ON

Hinweise

Das vorliegende Handbuch wendet sich an Personen, die zur Installation von "Elektrogeräten" befähigt sind und setzt eine gute berufliche Kenntnis der Technik voraus. Die Verwendung und die Installation dieser Apparatur muss genau entsprechend den Angaben des Herstellers und der geltenden Sicherheitsbestimmungen durchgeführt werden.

 **Achtung!** Nur für EG-Kunden – **WEEE-Kennzeichnung.**
Das Symbol zeigt an, dass das Produkt am Ende seines Lebenszyklus getrennt von anderen Abfällen gesammelt werden muss. Der Benutzer muss daher das Gerät in geeignete Zentren für die getrennte Sammlung von Elektronik- und Elektroschrott bringen oder um Zeitpunkt des Erwerbs eines neuen Geräts gleicher Art im Verhältnis eins zu eins beim Händler abgeben. Die geeignete getrennte Sammlung für die Zuführung zum Recycling, zur Aufbereitung und zur umweltfreundlichen Entsorgung trägt dazu bei, mögliche negative Auswirkungen auf die Umwelt und die Gesundheit zu vermeiden und fördert das Recycling der Materialien. Die widerrechtliche Entsorgung des Produkts durch den Besitzer führt zur Anwendung der von den geltenden Vorschriften im Mitgliedstaat der Europäischen Gemeinschaft vorgesehenen Verwaltungsstrafen.

Beschreibung

DKS ist ein äußerst effizientes und einfach zu installierendes kabelgeführtes Befehlssystem, bestehend aus einem Transponder-Lesegerät, einem Codeschloss mit integrierter Transponder-Funktion und einer Schnittstelle, die miteinander durch einen abgeschirmten einpoligen Draht verbunden sind. **Die Tastatur** besteht aus einer einbruchsicheren Metallstruktur in Zamak, mit hochfester Lackierung und verschleißfesten, verchromten Tasten. Es ist einfach zu installieren und mit einem einbruchsicheren Befestigungssystem mit Spezialschrauben und -schlüsseln ausgestattet. **Der Transponder** und das **Codeschloss DKSDUALT**, befinden sich in einem stoßfesten Polycarbonatgehäuse mit einer speziellen Aufsteckbasis für eine schnelle Wandbefestigung. Beide Produkte sind für die Aufputz-Außenmontage geeignet und besitzen den Schutzgrad **IP57**.

Die Schnittstelle DKS1000R eignet sich für den Betrieb mit folgenden Geräten:	DKS250T	Codeschloss durch Kabel
	DKS250TL	Codeschloss durch Kabel inklusiv Beleuchtung
	DKSTPT	Transponder-Lesegerät
	DKSDUALT	Codeschloss Transponder Funktion

Installation der Schnittstelle DKS1000R (Abb. 1)

Je nach Art und den Eigenschaften der Anlage den Punkt lokalisieren, an dem das System installiert werden soll. Der Installationsort der Schnittstelle muss folgende Bedingungen erfüllen: er muss im Innenbereich liegen (in wasserdichtem Gehäuse, wenn sie im Außenbereich installiert wird); sie muss vor Stößen und unerlaubter Manipulation geschützt sein; sie muss für den Wartungstechniker leicht zugänglich sein. Befestigung Aufputz, Wandabstand **75 mm**, mit zwei Schrauben **M4** und den dazu gehörigen Dübeln (nicht im Lieferumfang enthalten) oder Im wasserdichten Gehäuse unter Verwendung des mitgelieferten doppelseitigen Klebandes.

TECHNISCHE DATEN DER SCHNITTSTELLE

- Stromversorgung.....	12/24Vac-dc
- maximale Aufnahme	50mA
- maximale Schaltleistung des Relais mit Widerstandslast (ohne Glühlampen) Belastung bei ac/dc	60VA/24W
- Höchstspannung	30Vac-dc
- Höchststromstärke	1 A
- Verzögerung bei Relaisaktivierung.....	80-100ms
- maximale Reichweite über Kabel.....	150 m
- automatische Abschaltung nach 5 Sekunden in Standby; nach 20 Sekunden. in Programmierung	
- 1000 speicherbare Benutzercodes (jeweils maximal 6 Stellen); 1 Million verfügbare Code-Kombinationen.	

Einsatzmöglichkeiten

Die Tastatur ermöglicht die Speicherung von Benutzercodes und hat besitzt die Funktionen, einen Code direkt mit der Tastatur zu speichern oder zu löschen, den Speicher zurückzusetzen sowie die Möglichkeit, Codes auf Distanz (remote) zu registrieren. Der Transponder ermöglicht dank der Nutzung der Schnittstelle DKS1000R, in deren Speicher bis zu 1000 Tags/Cards oder Sender aufgezeichnet werden können, berührungsloses Auslesen von Tags sowie der Sender der S500-Serie.

Elektroanschluss Schnittstelle (Abb. 1)

Zur Erleichterung der Ausführung der elektrischen Anschlüsse verfügt das Gehäuse über eine Abdeckung der Klemmanschlüsse, die leicht mithilfe eines kleinen Schraubenziehers entfernt werden kann (Abb. 1c).

 Die Schnittstelle darf ausschließlich mit einem Sicherheitsnetzteil betrieben werden. Andere Netzteile können Schäden verursachen.

12Vac/dc zwischen den Klemmen 1 und 2 mit Jumper "J6" in Position "2"; **24Vac/dc** zwischen den Klemmen 1 und 2 mit Jumper "J6" in Position "1".

 Wenn der Abstand zwischen der Schnittstelle und der Tastatur/dem Transponder größer als 100 m ist, ist eine Stromversorgung mit **24Vac/dc** ratsam.

Die led **L1** leuchtet auf, wenn das Gerät mit Strom versorgt wird

Die Schnittstelle verfügt über vier Relais, deren Ausgänge (nur NO) jeweils mit **CHA, CHB, CHC** und **CHD** markiert sind.

Installation des DKS Gerätes (Abb. 2-3-4)

Je nach Abstand zwischen der Schnittstelle und des DKS Gerätes das Anschlusskabel einrichten, das des Gerätes versorgt, wo die serielle Datenkommunikation erfolgt. Die kabel des Transponderlesers DKSTPT und des Codeschlusses DKSDUALT: **—** an die Klemme "11"; **+** an die Klemme "12" der Schnittstelle (siehe Abb. 2, Det. 12 und Abb. 3, Det. 11).Die kabel des Codeschlusses DKS250T(L) mit den Faston verbinden: Schwarz an die Klemme "11"; Rot an die Klemme "12" der Schnittstelle (siehe Abb. 4b).

FUNKTIONSBETRIEB MIT DKSTPT, DKS250T, DKS250TL UND DKSDUALT

- Die DKS Geräte eignen sich für den Einsatz im Außenbereich (IP57).
- Die DKS Geräte müssen im Sichtbereich positioniert werden, ohne Kontakt mit beweglichen Teilen und in einer Mindesthöhe von **1.5 m**.
- **Achtung! Um eine Herabsetzung der Empfindlichkeit der DKS Geräte zu vermeiden, diesen nicht direkt auf Metallstrukturen installieren.**



Installation der Lesegerät DKSTPT (Abb. 2)

- Nach Festlegen der optimalen Position die beiden Befestigungsschrauben "1" lösen und die Basis "2" abnehmen. Die Anschlusskabel "3" von der Schnittstelle durch die Wand verlegen, Löcher in der Wand anbringen "3-4" und die Basis für die Wandverankerung mit den beiden Dübeln und Schrauben "5-6" befestigen. Die Tastatur drehen "7", die beiden Befestigungsschrauben "8" entfernen und die Schutzabdeckung der Klemmleiste "9" abnehmen.
- Das Kabel für Netzanschluss/Signalgebung durch das Loch "10" führen, es leicht biegen "11" und mit der Klemmleiste "12" verbinden. Die Klemmleistenabdeckung wieder anbringen und sie mit den beiden Schrauben "14" befestigen. Das Transponderlesegerät drehen, es an der Oberseite der Basis "15" aufstecken und mit einer leichten Drehung an die Basis anpassen "16", anschließend das Lesegerät mit den Schrauben "17" befestigen, die an der Unterseite angebracht werden müssen.

Installation des Codeschlusses mit Lesegerät DKSDUALT (Abb. 3)

- Nach Feststellen der optimalen Position die beiden Befestigungsschrauben "1" lösen und die Basis "2" abnehmen. Bohrlöcher in der Wand "3" anbringen und die Wandbefestigungsbasis mit den zwei Dübel und Schrauben "4-5" anbringen, wie in der Abbildung gezeigt. Das Codeschloss "6" drehen und die sechs Schrauben für die Befestigung des Deckels "7" entfernen.
- Die Basis der Tastatur (8) abnehmen. Ein Loch in den Dichtungsgummi bohren und das Strom-/Signalkabel durch das Loch (9) führen. Die Leiter leicht biegen und in die Endklemme (10) stecken. Dabei die angegebene Polarität (11) beachten. Die Basis der Tastatur (12) wieder anbringen und mit den Schrauben, die zuvor abgeschraubt worden sind, festschrauben (13).
- Das Codeschloss drehen, sie an der Oberseite der Tastaturbasis "14" einhängen und unter leichtem Drehen mit der Basis "15" vereinen, dann das Codeschloss mit den dafür vorgesehenen Schrauben "1", die von unten eingesetzt werden müssen, befestigen.

Installation des Codeschlusses DKS250T - DKS250TL (Abb. 4)

- Die Anschlusskabel "1" von der Schnittstelle durch die Wand verlegen. Wie in Abbildung 7a dargestellt, zwei Löcher im Abstand von **58 mm** in die Wand bohren. Die Dübel "2" einsetzen, die zu dem Lieferumfang des Kits gehören. Die Montageplatte "3" mit den Schrauben "4" befestigen, die zu dem Lieferumfang des Kits gehören. Die Fastonbuchsen der Kabel "1" mit den Faston der Tastatur "5" verbinden (Abb. 7a und 7b). Die Tastatur in Position bringen (Abb. 7b und 7c) und mit der Spezialschraube "S1" und dem dazu gehörenden Werkzeug "K1" auf der Montageplatte blockieren.

ANLAGENVERWALTUNG

1. Vollständige Löschung des Codespeichers (Benutzer)
2. Einstellung des Master Codes
3. Die lokale Speicherung von Benutzercodes
4. Remote-Speichern eines Benutzercodes
5. Lokale Löschung von Benutzercodes
6. Remote-Löschung von Benutzercodes
7. Benutzercode-Aktivierung
8. Konfiguration der Lesegeräte DKSTPT (*)
9. Konfiguration des Codeschlusses DKSDUALT (*)
10. Konfiguration der Schnittstelle DKS1000R



Mit einer einzelnen Schnittstelle können maximal 3 Geräte verbunden werden.

(*) Wenn mehrere Vorrichtungen DKSTPT oder DKSDUALT an die Schnittstelle angeschlossen sind, müssen sie mit unterschiedlichen Adressen konfiguriert werden.

1. Vollständige Löschung des Codespeichers.

- Die Tasten **P1+P2** auf der Schnittstelle für 4 Sekunden drücken und gedrückt halten.
- Die Leds **L1 und L2** bleiben für die gesamte Dauer der Löschung für ca. 3 Sekunden eingeschaltet. Der Summer **B1** gibt ein Signalton ab. Die Tasten loslassen.

2. Einstellung des Master Codes (ermöglicht den Fernzugriff über die Tastatur/den Transponder zu den Programmierfunktionen der Benutzercodes). Schnittstelle:

- Den Jumper **J5** auf der Schnittstelle in Position 2 bringen, die Taste "**P1**" drücken und gedrückt halten für mindestens 2 Sekunden.
- Der Summer **B1** gibt ein Signalton ab und während des Vorgangs die Led **L1** blinkt langsam und **L2** schaltet sich ein.
- Es wird nun das Mastercode Speicherverfahren mit einer maximalen Wartezeit von 30 Sekunden aktiviert.

Codeschloss Funktion DKS250T - DKSDUALT:

- Auf das Codeschloss den gewählten Zahlencode für die Freigabe des Zugriffs auf die Funktionen eingeben (max. 6 Stellen) und zum Bestätigen "*****" drücken. Die Schnittstelle erzeugt zur Bestätigung ein Signalton.

Transponder Funktion DKSTPT:

Es können bis zu maximal 5 Master **Transponder-Tags/Cards** für den Fernzugriff auf die Benutzer-Code-Programmierung gespeichert werden.

- Die Dip-Schalter **S1** der Schnittstelle zur Auswahl des Speicherplatzes einstellen, gemäß der Tabelle.
- Den Tag / Card an das Remote-Lesegerät annähern. Die Schnittstelle erzeugt zur Bestätigung ein Signalton. Falls ein ungültiger Mastercode eingegeben wird, erzeugt die Schnittstelle eine Abfolge von 5 Signaltonen.

Dip 1	Dip 2	Dip 3	Dip 4	Speicher
ON	OFF	OFF	OFF	Standort 1
OFF	ON	OFF	OFF	Standort 2
OFF	OFF	ON	OFF	Standort 3
OFF	OFF	OFF	ON	Standort 4
ON	ON	ON	ON	Standort 5

3. Die lokale Speicherung von Benutzercodes (Mit dieser Prozedur kann ein neuer Benutzercode Tastatur/Transponder hinzugefügt werden).

Schnittstelle:

- Den Jumper **J5** auf der Schnittstelle in Position 1 bringen, die Taste "**P1**" drücken und gedrückt halten für mindestens 2 Sekunden.
- Der Summer **B1** gibt ein Signalton ab und während des Vorgangs die Led **L1** leuchtet auf.
- Der Speichervorgang von Benutzercodes mit einer maximalen Wartezeit von 30 Sekunden wird aktiviert.

Codeschloss Funktion DKS250T - DKSDUAL:

- Jetzt auf das Codeschloss den gewählten Zahlencode eingeben, der gespeichert werden soll (max. 6 Stellen) und zur Bestätigung "*****" drücken. Das Codeschloss erzeugt für 2 Sekunden einen Signalton und die grüne Led leuchtet auf. **Der Code wurde akzeptiert.**
- Innerhalb von 13 Sekunden nach dem Bestätigen des Codes eine oder mehrere Funktionen A-B-C-D als Sequenz drücken (z.B. A-C).
- Dann die Taste "*****" drücken, die Schnittstelle erzeugt einen Signalton zur Bestätigung.
- **Der Code wurde akzeptiert und die Funktionen wurden zugeordnet.**

Transponder Funktion DKSTPT:

- Die Dip **S1** der Schnittstelle in Position **ON** bringen, entsprechend der Kanalfunktion A-B-C-D, die man dem neuen **Transponder-Tag** zuweisen möchte.
- **Jedem Transponder kann eine einzige Kanalfunktion zugeordnet werden, außer dann, wenn die Multikanal-Funktion aktiviert ist (siehe S. 11).**
- Den Tag / Card an das Remote-Lesegerät annähern.
- Das Remote-Lesegerät erzeugt zur Bestätigung ein Signalton und die grüne Led leuchtet auf.

Falls ein ungültiger Mastercode eingegeben wird, erzeugt die Schnittstelle eine Sequenz von 5 Signaltönen.

4. Remote-Speichern eines Benutzercodes (mit dieser Prozedur kann ein neuer Benutzercode Tastatur/Transponder hinzugefügt werden, ohne dass der Zugriff auf die Schnittstelle erforderlich ist.

Codeschloss Funktion DKS250T - DKSDUAL:

- Auf das Codeschloss den Mastercode eintippen und die Taste "*****" drücken. Der Vorgang der Remote-Speicherung von Benutzercodes mit einer maximalen Wartezeit von 30 Sekunden wird aktiviert.
- Das Codeschloss erzeugt einen Signalton und die **roten** und **grünen** Leds leuchten auf. Die grüne Led erlischt, die Funktion ist dann aktiv.
- Jetzt auf der Tastatur den neuen zu speichernden Zahlencode (max. 6 Stellen) eingeben und die Taste "*****" drücken. Das Codeschloss erzeugt für 2 Sekunden einen **Signalton** und die grüne Led leuchtet auf. **Der Code wurde akzeptiert.**
- Innerhalb von 13 Sek. nach dem Bestätigen des Codes eine oder mehrere Funktionen A-B-C-D als Sequenz drücken (z.B. A-C).
- Die Taste "*****" drücken, die Tastatur erzeugt dann einen **Signalton**. **Der Code wurde akzeptiert /und Funktionen zugeordnet.**



Achtung!

Die Speicherung ist nur dann möglich, wenn der Jumper **"J5"** in Position **"1"** auf die Schnittstelle eingesetzt ist.

Transponder Funktion DKSTPT:

- Einen Tag / Card Master in die Nähe eines Lesegerätes bringen und dort belassen.
- Alle 3 Sekunden wird die Auswahl der Kanalfunktion umgeschaltet, die den neuen Tags zugeordnet werden soll, begleitet wie folgt durch den Ton des Summers des Lesegeräts:

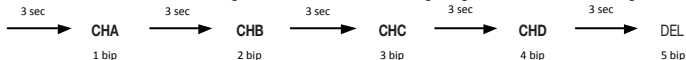

- Nachdem die Auswahl der Kanalfunktion getroffen wurde, den **Tag / Card Master** von dem Lesegerät entfernen. Innerhalb von 10 Sek. den neuen zu speichernden **Tag / Card** dem Lesegerät nähern. Das Lesegerät gibt einen **Signalton** zur Bestätigung ab. **Der Code wurde akzeptiert /und Funktionen zugeordnet.** Es können weitere Tags/Cards gespeichert werden, die innerhalb von 10 Sekunden vor das Lesegerät gehalten werden.

5. Lokale Löschung von Benutzercodes (mit dieser Prozedur kann ein Benutzercode Tastatur/Transponder aus dem Speicher gelöscht werden).

Schnittstelle:

- Den Jumper **J5** auf der Schnittstelle in Position 1 bringen, die Taste "**P2**" drücken und gedrückt halten für mindestens 2 Sekunden.
- Der Summer **B1** gibt ein Signalton ab und während des Vorgangs die Led **L1** blinkt schnell.
- Der Löschvorgang für die Benutzercodes wird mit einer max. Wartezeit von 30 Sekunden aktiviert.

Codeschloss Funktion DKS250T - DKSDUALT:

- Auf das Codeschloss den zu löschenden Code eintippen und die Taste "*****" drücken. Die Schnittstelle erzeugt einen Signalton zur Bestätigung. **Der Code wurde gelöscht.**

Transponder Funktion DKSTPT:

- Den **Tag / Card**, den man löschen will, dem **Remote-Lesegerät** annähern. Die Schnittstelle sendet einen Bestätigungs-signalton. **Der Code wurde gelöscht. Falls ein ungültiger Benutzercode eingegeben oder ein nicht gespeicherter Tag / Card angenähert wird, erzeugt die Schnittstelle eine Sequenz von 5 Signaltönen.**

6. Remote-Löschung von Benutzercodes (mit dieser Prozedur kann ein Benutzercode gelöscht werden, ohne dass der Zugriff auf die Schnittstelle erforderlich ist).

Codeschloss Funktion DKS250T - DKSDUALT:

- Auf das Codeschloss folgende Sequenz eingeben: "**#* zu löschender Code*#**".
- Das Codeschloss erzeugt für 2 Sekunden einen Signalton und die **roten** und **grünen** Leds leuchten auf. **Der Code wurde gelöscht.**

Transponder Funktion DKSTPT:

- Einen Tag/Card Master in die Nähe des Remote-Lesegeräts bringen und dort belassen, bis der Leser 5 Signaltöne erzeugt.
- Den Tag / Card von dem Remote-Lesegerät entfernen. Innerhalb von 10 Sekunden das Lesegerät in die Nähe des zu löschenden **Tags / Cards** bringen. Das Lesegerät gibt einen Signalton zur Bestätigung ab.

Achtung!

Die Löschung ist nur dann möglich, wenn der Jumper "**J5**" in Position "**1**" auf die Schnittstelle eingesetzt ist.

7. Benutzercode-Aktivierung

Codeschloss Funktion DKS250T - DKSDUAL:

- Den Benutzer-Zahlencode mit der Tastatur eingeben und zum Bestätigen "*" drücken.
- Die Tastatur erzeugt für 2 Sekunden einen Signalton und die **grüne** Led leuchtet auf. **Code akzeptiert!**
- Dann A, B, C oder D in der rechten Spalte auf der Tastatur drücken (z.B. "C"). **Aktivierung erfolgreich!**

Transponder Funktion DKSTPT

- Den Tag / Card mit der assoziierten Kanalfunktion, die aktiviert werden soll, in die Nähe des Lesegeräts bringen.
- Das Lesegerät gibt einen Signalton ab und die **grüne** Led leuchtet auf. **Aktivierung erfolgreich!**

Falls ein ungültiger Benutzercode eingegeben oder ein nicht gespeicherter Tag / Card angenähert wird, erzeugt die Schnittstelle eine Sequenz von 3 Signaltonen.

8. Konfiguration der Lesegeräte DKSTPT (Dip 1, 2, 3 und 4)

Um auf die Auswahl-Dips zuzugreifen, die Schutzabdeckung der Leiterplatte abnehmen.



Dip 1	Dip 2	Meldemodus	
OFF	OFF	Summer OFF - Backlight OFF	⁽¹⁾ Event: Die Meldungen werden mit der Tag/Card-Erkennung aktiviert
ON	OFF	Summer ON - Backlight ON - Event ⁽¹⁾	⁽²⁾ Low: Hintergrundbeleuchtung immer auf niedrigem Niveau eingestellt
OFF	ON	Summer ON - Backlight ON - low ⁽²⁾	⁽³⁾ High: Hintergrundbeleuchtung immer auf höchstem Niveau eingestellt
ON	ON	Summer ON - Backlight ON - high ⁽³⁾	

dip 3	dip 4	Geräteadresse	
OFF	OFF	Geräteadresse 1	Wenn mehrere Vorrichtungen DKSTPT oder DKSDUAL an die Schnittstelle angeschlossen sind, müssen sie mit unterschiedlichen Adressen konfiguriert werden.
ON	OFF	Geräteadresse 2	
OFF	ON	Geräteadresse 3	

9. Konfiguration des Codeschlusses DKSDUAL

Nach der Installation muss der Service-Modus geöffnet werden, um die Betriebsparameter des Codeschlusses zu konfigurieren.

Zum Einstellen der optionalen Parameter die Sequenz # **Passwort** * auf der Tastatur eingeben.

Die Tastatur erzeugt für 3 Sekunden einen Piepton und die **grüne** Led blinkt schnell.

Der Service-Modus wurde für 20 Sekunden aktiviert.

Bei falscher Eingabe blinkt die **rote** Led fünfmal schnell.

Das Default-Passwort lautet 123456.

Menü 1 - Änderung des Zugangspassworts - eingeben # 01 *

Das neue Passwort eingeben (maximal 6-stellig) und mit '*' bestätigen (z.B. 112233 *). Das Codeschloss erzeugt einen Piepton von 3 Sekunden Länge. **Das Passwort wurde geändert**

Hinweis: Das Passwort ermöglicht den Zugriff auf die Verwaltungsfunktionen des Codeschlusses.

Sollte das Passwort verloren gehen, muss das Gerät zur Wiederherstellung an den Hersteller eingeschickt werden.

eingeben	Menü 2 - Hintergrundbeleuchtung des Codeschlusses - eingeben # 02 *	Default
0 *	Niveau der Hintergrundbeleuchtung - höchste Niveau	✓
1 *	Niveau der Hintergrundbeleuchtung - mittlere Niveau	
2 *	Niveau der Hintergrundbeleuchtung - niedrigste Niveau	
eingeben	Menü 3 - Hintergrundbeleuchtung Modus des Codeschlusses - eingeben # 03 *	Default
0 *	Hintergrundbeleuchtung Modus - ständig OFF	
1 *	Hintergrundbeleuchtung Modus - Benutzerereignis	✓
2 *	Hintergrundbeleuchtung Modus - ständig ON	
eingeben	Menü 4 - Akustische Signalgebung - eingeben # 04 *	Default
0 *	Niveau der Signalgebung - höchste Niveau	✓
1 *	Niveau der Signalgebung - niedrigste Niveau	
eingeben	Menü 5 - Akustische Signalgebung Modus - eingeben # 05 *	Default
0 *	Signalgebung Modus - OFF	
1 *	Signalgebung Modus - ON (akustisches Signal bei jedem Tastendruck)	✓
2 *	Signalgebung Modus - ON (akustisches Signal nur bei Bestätigung/Fehler)	

Menü 6 - Kalibrierung des Lichtsensors - eingeben # 06 *

Mit dieser Funktion kann der Schwellenwert des Umgebungslichtsensors eingestellt werden. Hierzu muss nochmals das Zugangspasswort eingegeben und durch Drücken der Taste * bestätigt werden. Das Codeschloss wird einen durch den Summer angezeigten Countdown von 5 Sekunden ausführen, während dem der Bediener seine Hand von dem Codeschloss entfernen muss. z.B. nachdem # 06 * eingegeben wurde, "Password *" eingeben.

Menü 7 - Kalibrierung des Näherungssensors - eingeben # 07 *

Mit dieser Funktion kann der Näherungssensor aktiviert werden. Das Codeschloss wird einen durch den Summer angezeigten Countdown von 5 Sekunden ausführen, während dem der Bediener seine Hand von dem Codeschloss entfernen. Hierzu muss nochmals das Zugangspasswort eingegeben und durch Drücken der Taste * bestätigt werden. z.B. nachdem # 07 * eingegeben wurde, "Password *" eingeben.

eingeben	Menü 8 - DKS Geräteadresse wählen - eingeben # 08 *	Default
0 *	DKS Geräteadresse - 1	✓
1 *	DKS Geräteadresse - 2	
2 *	DKS Geräteadresse - 3	

Menü 9 - Zurücksetzen auf Werkeinstellungen - eingeben # 09 *

Mit dieser Funktion kann das vollständige Zurücksetzen sämtlicher im Menü SERVICE einstellbarer Parameter auf die Werkseinstellungen ausgeführt werden. Hierzu muss nochmals das Zugangspasswort eingegeben und durch Drücken der Taste * bestätigt werden. z.B. nachdem # 09 * eingegeben wurde, "Password *" eingeben.

10. Konfiguration der Schnittstelle DKS1000R.

Konfiguration Modalität Relaisausgang (mit dieser Prozedur kann für jeden Ausgang der Aktivierungsmodus vom Relais konfiguriert werden).

- Die Schnittstelle vom Strom trennen.
- Die Dips nach der Tabelle konfigurieren.
- Die Taste **P2** drücken und gedrückt halten;
- Die Schnittstelle am Strom anschließen;
- Die Schnittstelle erzeugt 2 lange Signaltöne.

Parameter sind konfiguriert.

Modalität Relaisausgang		
	OFF	ON
Dip #1	Ausgang NO Relais 1	Ausgang NC Relais 1
Dip #2	Ausgang NO Relais 2	Ausgang NC Relais 2
Dip #3	Ausgang NO Relais 3	Ausgang NC Relais 3
Dip #4	Ausgang NO Relais 4	Ausgang NC Relais 4

Funktion Ausgang Relais:

Die Aktivierung der Relais-Kontakten kann mit der Funktion **ON/OFF**, **Totmannschalter** oder **Timer** eingestellt werden.

1. Funktion ON/OFF.

Die Brücken **J1**, **J2**, **J3** und **J4** konfigurieren die Funktion der entsprechenden Relais-Ausgänge: **CHA**, **CHB**, **CHC**, **CHD**.

Die Brücken in Position **1** einstellen, um den entsprechenden Ausgängen die Funktion **ON/OFF** zuzuweisen.



2. Funktion Totmannschalter oder mit Timer.

Die Brücken **J1**, **J2**, **J3** und **J4** konfigurieren die Funktion der entsprechenden Relais-Ausgänge: **CHA**, **CHB**, **CHC**, **CHD**.

Die Brücken in Position **2** einstellen, um den entsprechenden Ausgängen die Funktion **Totmannschalter** oder **Timer** zuzuweisen.

- Die Schnittstelle vom Strom trennen.
- Die Dips nach der Tabelle konfigurieren.
- Die Taste **P1** drücken und gedrückt halten;
- Die Schnittstelle am Strom anschließen;
- Die Schnittstelle erzeugt 1 lange Signalton.

Parameter sind konfiguriert.

Funktion Totmannschalter / Timer		
	OFF	ON
Dip #1	Totmannschalter Relais 1	Timer Relais 1
Dip #2	Totmannschalter Relais 2	Timer Relais 2
Dip #3	Totmannschalter Relais 3	Timer Relais 3
Dip #4	Totmannschalter Relais 4	Timer Relais 4

Programmierung Relais-Zeiten für Funktion mit Timer:



- Die Stromversorgung der Schnittstelle trennen und die Dip-Schalter wie auf der Abbildung einstellen.
- Die Tasten **P1** und **P2** gedrückt halten und die Stromversorgung der Schnittstelle wieder einschalten.
- Die Schnittstelle gibt 1 langen Piepton aus und die grüne Led **L1** und die rote Led **L2** blinken einmal pro Sekunde.
- Den **DIP 3** auf **OFF** stellen.
- Um die Aktivierungszeit von jedem Relais-Ausgang zu programmieren, für den die Funktion mit Timer eingestellt worden ist, muss für jeden Ausgang folgende Prozedur durchgeführt werden:
 1. Den Dip des Kanals **CHA, CHB, CHC** oder **CHD**, der eingestellt werden soll, auf **ON** stellen.
 2. Die Schnittstelle aktiviert den entsprechenden Relais-Ausgang und der Sekundenzähler der Aktivierung startet (max. 60 s). Nach Ablauf von jeweils einer Sekunde ertönt ein Piepton und die Leds blinken.
 3. Den Dip wieder auf **OFF** stellen, wenn die gewünschte Aktivierungszeit verstrichen ist.
 4. Die Schnittstelle deaktiviert den Relais-Ausgang und es ertönt 1 langer Piepton.

Damit ist die Aktivierungszeit programmiert.

- Zum Verlassen der Prozedur die Taste **P1** und **P2** länger als 5 Sekunden gedrückt halten.

Konfigurierung der Zusatzfunktionen:



Achtung! Die Dip-Switches **Dip 3** und **Dip 4** müssen auf **OFF** gestellt werden (siehe Abbildung).

- Die Stromversorgung der Schnittstelle trennen und die Dip-Schalter wie in der Tabelle angegeben einstellen.
- Die Tasten **P1** und **P2** gedrückt halten.
- Die Stromversorgung der Schnittstelle wieder einschalten.
- Die Schnittstelle gibt 2 lange Pieptöne aus

Damit sind die Parameter konfiguriert.

Zusatzfunktionen		
	OFF	ON
Dip #1	Summer ON	Summer OFF
Dip #2	Multikanal-Funktion ON	Multikanal-Funktion ON

Multikanal-Funktion

Wenn die Multikanal-Funktion aktiviert wird, können den gespeicherten TAG/CARD RFID (siehe Punkt 3 - Lokales Speichern Benutzercode) mehr als eine Kanalfunktion A-B-C-D zugeordnet werden. Auf diese Weise aktiviert das Lesen dieser TAG/CARD mehrere Kanäle gleichzeitig.

Advertencias

El presente manual se dirige a personas autorizadas para la instalación de "**Aparatos utilizadores de energía eléctrica**" que precisan un buen conocimiento de la técnica, aplicada de forma profesional, y de la normativa vigente. El uso y la instalación de este equipo debe cumplir estrictamente con las indicaciones facilitadas por el fabricante y las normas de seguridad vigentes.

 **¡Atención!** Solo para clientes de la Unión Europea - Marcación WEEE.
El símbolo indica que, una vez terminada su vida útil, este producto debe ser recogido por separado de los demás residuos. Por lo tanto, el usuario deberá entregar el equipo en los centros de recogida selectiva especializados en residuos electrónicos y eléctricos, o bien volverlo a entregar al revendedor al momento de comprar un equipo nuevo equivalente, en razón de uno comprado y uno retirado. La recogida selectiva destinada al reciclado, al tratamiento y a la gestión medio ambiental compatible contribuye a evitar los posibles efectos negativos para el medio ambiente y la salud, y favorece el reciclado de los materiales. La gestión abusiva del producto por parte del poseedor implica la aplicación de las sanciones administrativas previstas por la normativa vigente en el Estado comunitario al que pertenece.

Descripción

El **DKS** es un sistema de mando por cable sumamente eficaz, fácil de instalar, compuesto por un teclado numérico de selección antivandalismo, un lector transpondedor, un teclado con función **transpondedor** incorporado y una interfaz, conectados entre sí por un cable blindado unipolar. El **teclado** está formado por una estructura metálica de zamac, antivandalismo, con pintura de alta resistencia y teclas cromadas antidesgaste. Fácil de instalar, dispone de un sistema de fijación antivandalismo con tornillos y llaves especiales. El **transpondedor** y el teclado DKSDUALT están colocados en un contenedor de policarbonato antichoque con una base de enganche especial para la fijación rápida en la pared. Ambos productos son idóneos a la instalación exterior en superficie y disponen de un grado de protección **IP57**.

El interfaz DKS1000R está predispuetaparaelfuncionamiento con los siguientes aparatos:	DKS250T	Teclado por cable
	DKS250TL	Teclado por cable retroiluminado
	DKSTPT	Lector transpondedor
	DKSDUALT	Teclado con función de transpondedor

INSTALACIÓN DE LA INTERFAZ DKS1000R (fig. 1)

De acuerdo con el tipo y las características del equipo, identificar el punto de colocación del sistema.

La interfaz deberá ser colocada en un local protegida contra golpes y deterioros y en una posición a la que el técnico pueda acceder con facilidad para realizar operaciones de mantenimiento. **Fijación** en la pared, distancia entre ejes **75 mm**, con dos tornillos **M4** y Fischer correspondientes (no se entregan con el equipo) o en contenedor hermético usando el biadhésif suministrado con el equipo.

DATOS TÉCNICOS DEL INTERCONECTOR

- alimentación.....	12/24Vac-dc
- absorción máxima	50mA
- potencia máxima conmutable del relé con carga resistiva (excluidas luces) carga en ac/dc.....	60VA/24W
- tensión máxima.....	30Vac-dc
- corriente máxima	1 A
- retardo en la activación del relé.....	80-100ms
- alcance máxima por cable.....	150 m
- desactivación automática después de 5 segundos en stand-by; después de 20 segundos en programación	
- 1000 códigos de usuario memorizados (máx. 6 cifras cada uno)	
- 1 millón de combinaciones de códigos disponibles.	

Posibilidad de empleo

El teclado permite memorizar códigos de usuario y dispone de las funciones de cancelación y memorización de un código directamente desde el teclado; el restablecimiento de la memoria y la posibilidad de registrar los códigos desde una estación remota. El transpondedor permite la lectura sin contacto de las tags/cards y de transmisores de la serie S500, gracias al uso de la interfaz DKS1000R, en cuya memoria se pueden registrar hasta 1000 Tags/Cards o emisores.

Conexión eléctrica del interfaz (fig. 1)

Para facilitar la conexión eléctrica, el contenedor dispone de una cobertura para bornera de acoplamiento, fácil de desmontar con un destornillador pequeño (fig. 1c).



Alimentar la interfaz exclusivamente con un alimentador de seguridad. El uso de alimentadores no de seguridad puede provocar situaciones de peligro.

12V ac/dc entre los bornes 1-2 con puente "J6" en posición "2"; **24V ac/dc** entre los bornes 1-2 con puente "J6" en posición "1".



Si la distancia entre la interfaz y el teclado/transpondedor es mayor de **100 m**, se aconseja la alimentación a **24 Vac/dc**.

El led **L1** se enciende cuando el aparato está en tensión.

La interfaz dispone de cuatro relés cuyas salidas (solo contacto N.A.) están marcadas con **CHA, CHB, CHC y CHD** respectivamente.

Conexión de los aparatos DKS (fig. 2-3-4)

En base a la distancia entre la interfaz y los aparatos preparar el cable de conexión que alimenta el teclado de código/transpondedor en el que se verifica la comunicación serial de los datos. Conectar cables del lector DKSTPT y del teclado DKSDUALT: **—** en el borne "11"; **+** en el borne "12" de la interfaz (véase fig. 2 det. 12 y fig. 3 det. 11). Conectar los conectores Faston de los cables del teclado: **FS1** negro en el borne "11"; **FS2** rojo en el borne "12" de la interfaz (véase fig. 4b).

FUNCIONAMIENTO CON DKSTPT, DKS250T, DKS250TL Y DKSDUALT

- Los dispositivos DKS son aptos para uso exterior (IP57).
- Los dispositivos deben ser colocados a vista, lejos de partes en movimiento y a una altura mínima de 1.5 m.
- **¡Atención! para evitar una reducción de la sensibilidad de los dispositivos DKS con Operación transpondedor no instalarlo directamente en estructuras metálicas.**



Instalación del lector transpondedor DKSTPT (fig. 2)

- Identificada la posición ideal, desenroscar los dos tornillos de fijación "1" y desenganchar la base "2". Hacer pasar los cables de conexión "3" procedentes de la interfaz a través de la pared, perforar la pared "3", fijar la base de anclaje en la pared usando dos tacos y tornillos "5-6". Girar el teclado "7", desenroscar los dos tornillos de fijación "8" y quitar la tapa de protección de la bornera "9".
- Pasar el cable de alimentación / señal a través del agujero "10", doblarlo apenas "11" y conectarlo a la bornera "12". Volver a colocar la tapa de la bornera y bloquearla con los dos tornillos "14". Girar el lector del transpondedor, engancharlo en la parte alta de la base "15" y, girándolo apenas, acoplarlo con la base "16", luego fijar el lector con los tornillos apropiados "17" que se insertan desde la parte de abajo.

Instalación del teclado con lector transpondedor DKSDUALT (fig. 3)

- Identificada la posición ideal, desenroscar los dos tornillos de fijación "1" y desenganchar la base "2". Perforar la pared "3", fijar la base de anclaje en la pared usando dos tacos y tornillos "4-5", como se ilustra en la figura. Girar el teclado "6" y desenroscar los seis tornillos de fijación de la tapa "7".
- Quitar la base teclado "8". Agujerear la gomita de sellado y pasar el cable de alimentación/señal a través del agujero "9", doblar ligeramente los conductores e introducirlos en el bloque terminal "10" respetando la polaridad indicada "11". Volver a poner la base teclado "12" y bloquearla con las seis tuercas anteriormente quitadas "13".
- Girar el teclado, engancharlo en la parte alta de la base del teclado "14" y girándola apenas, acoplarla con la base "15", luego fijar la botonera con los tornillos "1" que se introducen desde la parte inferior.

Instalación del teclado DKS250T - DKS250TL (fig. 4)

- Hacer pasar los cables de conexión "1" procedentes de la interfaz a través de la pared. Perforar el muro a la distancia indicada en la figura 4a (58 mm). Insertar los Fischer "2" suministrados con el kit. Bloquear la contraplaca "3" usando los tornillos "4" suministrados con el kit. Conectar los conectores Faston de los cables "1" a los conectores Faston del teclado "5" (fig. 4a-4b). Colocar el teclado (fig. 4b-4c) y bloquearlo a la contraplaca usando el tornillo especial "S1" y la herramienta apropiada "K1".

OPERACIONES DE GESTIÓN DE LA INSTALACIÓN

1. Cancelación completa de la memoria (usuarios)
2. Programación del código máster
3. Memorización local del código de usuario
4. Memorización remota del código de usuario
5. Cancelación local del código de usuario
6. Cancelación remota del código de usuario
7. Activación del código de usuario (*)
8. Configuración del lector DKSTPT (*)
9. Configuración del teclado DKSDUALT (*)
10. Configuración de la interfaz DKS1000R



El número máximo de dispositivos conectables a una sola interfaz se limita a tres.

(*) En caso de que estén conectados a la interfaz varios dispositivos DKSTPT o DKSDUALT es necesario configurarlos con una dirección de dispositivo diferente uno de otro.

1. Cancelación completa de la memoria.

- Mantener pulsadas las teclas **P1+P2** en la interfaz durante algo más de 4 segundos.
- Durante el procedimiento de cancelación los led **L1** y **L2** quedan encendidos por 3 segundos aproximadamente. El zumbador **B1** emite una señalización sonora. Soltar las teclas.

2. Programación del código máster (esto permite el acceso remoto desde el teclado / transpondedor a las funciones de programación de los códigos de usuario). Interfaz:

- Llevar el puente **J5** en la interfaz en posición 2 y mantener pulsada la tecla **P1** al menos durante 2 segundos.
- El zumbador **B1** emite una señalización sonora y durante el procedimiento el led **L1** parpadea lentamente y **L2** se enciende.
- Se activa el procedimiento de memorización del código máster con un tiempo máximo de 30 segundos.

Operación del teclado DKS250T - DKSDUALT:

- Teclear en el teclado el código numérico seleccionado para habilitar el acceso a las funciones (máx. 6 cifras) y pulsar confirmar "*****". La interfaz emite una señalización sonora de confirmación.

Operación del transpondedor DKSTPT:

Es posible memorizar hasta un máximo de 5 **tags de transpondedor** máster para el acceso remoto a la programación de los códigos de usuario.

- Posicionar en **ON** los dip **S1** de la interfaz según la tabla para seleccionar la ubicación de memoria.
- Acercar el tag al lector remoto. La interfaz emite una señalización sonora de confirmación. En el caso de código master no válido, la interfaz emitirá una secuencia de **5 bip**.

dip 1	dip 2	dip 3	dip 4	memoria
ON	OFF	OFF	OFF	ubicación 1
OFF	ON	OFF	OFF	ubicación 2
OFF	OFF	ON	OFF	ubicación 3
OFF	OFF	OFF	ON	ubicación 4
ON	ON	ON	ON	ubicación 5

3. Memorización local del código de usuario (con este procedimiento es posible añadir un nuevo código usuario teclado/transpondedor).

Interfaz:

- Llevar el puente **J5** en la interfaz en posición **1** y mantener pulsada la tecla **P1** al menos durante **2** segundos.
- El zumbador **B1** emite una señalización sonora y durante el procedimiento el led **L2** se enciende.
- Se activa el procedimiento de memorización del código de usuario con un tiempo máximo de 30 segundos.

Operación del teclado DKS250T - DKSDUALT:

- Teclear en el teclado el código numérico de memorización (máx. 6 cifras) y pulsar confirmación "*****". El teclado emite un bip durante 2 seg. + led **verde** encendido. **El código ha sido aceptado.**
- En un lapso de 13 segundos de la confirmación del código pulsar una o más funciones A-B-C-D en secuencia (Por ejemplo A-C).
- Pulsar la tecla "*****" y la interfaz emite un **bip** de confirmación.
- **Se aceptó el código y asignaron las funciones.**

Operación del transpondedor DKSTPT:

- Colocar en **ON** los dip **S1** de la interfaz correspondientes a la función de canal A-B-C-D que se desea asignar el nuevo **tag del transpondedor**.
- **Es posible asignar una función única de canal a cada transpondedor a no ser que la función multicanal no esté activa (ver pág 51).**
- Acercar el tag / card al **lector remoto**.
- La interfaz emite una señalización sonora de confirmación + led **verde** encendido.

En el caso de ingreso de un código de usuario no válido, la interfaz emitirá una secuencia de 5 bip.

4. Memorización remota del código de usuario (con este procedimiento (mediante el código máster) es posible añadir un nuevo código de usuario teclado / transpondedor sin tener que acceder a la interfaz).

Operación del teclado DKS250T - DKSDUALT:

- Teclear en el teclado el código máster y pulsar la tecla "*****". Se activa el procedimiento de memorización remota de los códigos de usuario con un tiempo máximo de 30 segundos.
- El teclado emite un **bip** y los led **rojo** y **verde** se encienden. El led verde se apaga y la función está activa.
- Teclear en el teclado el nuevo código de memorización (máx. 6 cifras) y pulsar la tecla "*****".
- El teclado emite un **bip** durante 2 segundos + Led verde encendido. **El código ha sido aceptado.**
- En un lapso de 13 segundos de la confirmación del código pulsar una o más funciones A-B-C-D en secuencia (ej.: A-C).
- Pulsar la tecla "*****" y el teclado emite un **bip**. **Se aceptó el código y se asignaron las funciones.**



¡Atención!

La memorización será posible sólo si el puente "**J5**" ha sido insertado en la posición **1**.

Operación del transpondedor DKSTPT:

- Acercar y mantener en proximidad del **lector remoto** un tag / card máster.
- Cada 3 segundos se conmuta la selección de la función de canal para asociar a las nuevas tags / cards acompañada por el sonido del zumbador del lector, de la siguiente manera:

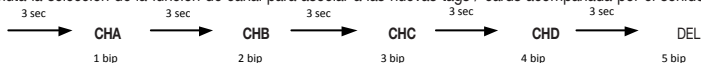

- Una vez elegida la función de canal alejar del lector el tag/card máster. Dentro de un intervalo de 10 segundos acercarse al lector el nuevo tag/card a memorizar. El lector emite un bip de confirmación. **Se aceptó el código y se asignaron las funciones.** Otras tag/card se pueden memorizar si se acercan siempre dentro del intervalo de 10 segundos.

5. Cancelación local del código de usuario (con este procedimiento es posible eliminar un código usuario teclado/transpondedor presente en memoria).

Interfaz:

- Llevar el puente **J5** en la interfaz en pos. 1 y mantener pulsada la tecla **P2** al menos durante 2 segundos.
- El zumbador **B1** emite una señalización sonora y durante el procedimiento el led **L1** parpadea rápidamente.
- Se activa el procedimiento de cancelación de los códigos de usuario con un tiempo máx. de 30 segundos.

Operación del teclado DKS250T - DKSDUALT:

- Teclear en el **teclado** el código por cancelar y pulsar confirmación **"*"**. La interfaz emite un bip de confirmación. **El código ha sido cancelado.**

Operación del transpondedor DKSTPT:

- Acercar el tag/card se desea cancelar al **lector remoto**. La interfaz emite un bip de confirmación. **El código ha sido cancelado.**

En el caso de ingreso de un código de usuario no válido o de acercamiento de un tag/card no memorizada, la interfaz emitirá una secuencia de 5 bips.

6. Cancelación remota del código de usuario (con este procedimiento es posible eliminar un código usuario sin tener que acceder a la interfaz).

Operación del teclado DKS250T - DKSDUALT:

- Teclear en el **teclado** la secuencia: **"#*código a cancelar*#"**.
- El teclado emite un bip durante 2 segundos + led verde y led rojo encendidos. **El código ha sido cancelado.**

Operación del transpondedor DKSTPT:

- Acercar y mantener en proximidad del **lector remoto** un tag/card máster hasta que el lector emite **5 bips**.
- Alejar del lector la **tag/card** máster. En un lapso de 10 segundos acercarse al lector la **tag/card** a cancelar.
- El lector emite un **bip** de confirmación.

¡Atención!

La cancelación será posible sólo si el puente **"J5"** ha sido insertado en la posición **1**.

7. Activación del código de usuario

Operación del teclado DKS250T - DKSDUALT:

- Teclar en el teclado el código numérico de usuario y pulsar confirmación "*****".
- El teclado emite un bip durante 2 segundos + led **verde** encendido. **Código aceptado.**
- Pulsar A-B-C o D en la columna a la derecha en el teclado (p. ej. "**C**"). **Activación efectuada.**

Operación del transpondedor DKSTPT

- Acercar al **lector remoto** el tag/card asociando la función de canal que se desea activar.
- El lector emite un bip + led **verde** encendido. **Activación efectuada.**

En el caso de ingreso de un código de usuario o de acercamiento de un tag/card no memorizada, la interfaz emitirá una secuencia de 5 bip.

8. Configuración del lector DKSTPT (Dip 1, 2, 3 y 4)

Para acceder a los dip de selección quitar el panel de protección de la tarjeta.

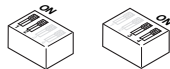

dip 1	dip 2	Modalidad de señalizaciones	(¹) event: las señalizaciones se activan cuando se detecta el tag / card
OFF	OFF	zumbador OFF - retroiluminación OFF	
ON	OFF	zumbador ON - retroiluminación ON - event (¹)	(²) low: retroiluminación siempre encendida al nivel bajo
OFF	ON	zumbador ON - retroiluminación ON - low (²)	
ON	ON	zumbador ON - retroiluminación ON - high (³)	(³) high: retroiluminación siempre encendida al nivel alto

dip 3	dip 4	dirección de dispositivo	En caso de que estén conectados a el interfaz varios dispositivos DKSTPT o DKSDUALT es necesario configurarlos con una dirección de dispositivo diferente uno de otro.
OFF	OFF	dirección de dispositivo 1	
ON	OFF	dirección de dispositivo 2	
OFF	ON	dirección de dispositivo 3	

9. Configuración del teclado DKSDUALT

Una vez instalada es preciso entrar en modalidad servicio para configurar los parámetros operativos del teclado.

Para configurar los parámetros opcionales ingresar # *password* * en el teclado.

El teclado emite un bip durante 3 segundos y el led verde parpadea rápidamente.

La modalidad de servicio se mantiene activa por 20 segundos.

En caso de secuencia equivocada, el led **rojo** parpadea rápidamente durante cinco veces.

La contraseña por defecto es 123456.

Menú 1 - Cambio de la contraseña de acceso - teclear # 01 *

Ingresar la nueva contraseña (máx. 6 cifras) y luego confirmar con '*' (ej. 112233 *). El teclado emite un **bip** durante 3 segundos. **Se modificó la contraseña**
N.B.: la contraseña permite el acceso a las funciones de gestión de los parámetros operativos del teclado.
Si la contraseña se extravía habrá que enviar el aparato al fabricante para su restablecimiento.

teclea	Menú 2 - Nivel de retroiluminación del teclado - teclear # 02 *	por defecto
0 *	Nivel de retroiluminación - Nivel máximo	✓
1 *	Nivel de retroiluminación - Nivel medio	
2 *	Nivel de retroiluminación - Nivel bajo	
teclea	Menú 3 - Modalidad de retroiluminación del teclado - teclear # 03 *	por defecto
0 *	Modalidad de retroiluminación - Siempre OFF	
1 *	Modalidad de retroiluminación - Evento de usuario	✓
2 *	Modalidad de retroiluminación - Siempre ON	
teclea	Menú 4 - Nivel de señalización acústica - teclear # 04 *	por defecto
0 *	Nivel señalización acústica - Nivel alto	✓
1 *	Nivel señalización acústica - Nivel bajo	
teclea	Menú 5 - Modalidad señalización acústica - teclear # 05 *	por defecto
0 *	Modalidad señalización acústica - OFF	
1 *	Modalidad señalización acústica - ON (cada vez que se pulsan las teclas)	✓
2 *	Modalidad señalización acústica - ON (solo a la confirmación/error)	

Menú 6 - Calibración sensor de luz - teclear # 06 *

Con esta función es posible calibrar el umbral de intervención del sensor de luz ambiental. Para iniciar el procedimiento es necesario volver a ingresar la contraseña de acceso y confirmar pulsando la tecla *. El teclado realizará una cuenta regresiva de 5 segundos señalada mediante zumbador durante el cual el operador debe alejar la mano del teclado. Ej. después de haber digitado # 06 *, teclear "password *".

Menú 7 - Calibración sensor de proximidad - teclear # 07 *

Con esta función es posible efectuar la calibración del sensor de proximidad. El teclado realizará una cuenta regresiva de 5 segundos señalada mediante zumbador durante el cual el operador debe alejar la mano del teclado. Para iniciar el procedimiento es necesario volver a ingresar la contraseña de acceso y confirmar pulsando la tecla *. Es. después de haber digitado # 07 *, teclear "password *".

teclea	Menú 8 - Elegir la dirección DKS - teclear # 08 *	por defecto
0 *	dirección DKS de dispositivo - n. 1	✓
1 *	dirección DKS de dispositivo - n. 2	
2 *	dirección DKS de dispositivo - n. 3	

Menú 9 - Restablecimiento de la configuración por defecto - teclear # 09 *

Con esta función es posible efectuar el restablecimiento completo por defecto de todos los parámetros modificables en el menú SERVICIO. Para iniciar el procedimiento es necesario volver a ingresar la contraseña de acceso y confirmar pulsando la tecla *. Ej. después de haber digitado # 09 *, teclear "password *".

10. Configuración del interfaz DKS1000R.

Modalidad salida relé (con este procedimiento es posible configurar para cada salida la modalidad de activación del relé).

- Quitar la alimentación del interfaz.
- Configurar los dip según la tabla.
- Presionar y mantener presionado la tecla **P2**;
- Alimentar el interfaz;
- El interfaz emite dos bips largos.

Parámetros configurados.

Operación salida relé:

Es posible configurar las activaciones de los contactos relé con operación **ON/OFF**, **Hombre presente** o **Temporizado**.

1. Operación ON/OFF.

Los puentes **J1**, **J2**, **J3** y **J4** configuran la operación de las salidas relé correspondientes: **CHA**, **CHB**, **CHC**, **CHD**.

Poner los puentes en posición **1** para asignar a las salidas correspondientes la operación **ON/OFF**.

2. Operación Hombre presente o Temporizado.

Los puentes **J1**, **J2**, **J3** y **J4** configuran la operación de las salidas relé correspondientes: **CHA**, **CHB**, **CHC**, **CHD**.

Poner los puentes en posición **2** para asignar a las salidas correspondientes la operación **Hombre presente** o **Temporizado**.

- Quitar la alimentación del interfaz.
- Configurar los dip según la tabla.
- Presionar y mantener presionado la tecla **P1**;
- Alimentar el interfaz;
- El interfaz emite un bip largo.

Parámetros configurados.

Modalidad salida relé		
	OFF	ON
Dip #1	Salida NA relé 1	Salida NC relé 1
Dip #2	Salida NA relé 2	Salida NC relé 2
Dip #3	Salida NA relé 3	Salida NC relé 3
Dip #4	Salida NA relé 4	Salida NC relé 4



Operación Hombre Presente / Temporizado		
	OFF	ON
Dip #1	Hombre Presente relé 1	Temporizado relé 1
Dip #2	Hombre Presente relé 2	Temporizado relé 2
Dip #3	Hombre Presente relé 3	Temporizado relé 3
Dip #4	Hombre Presente relé 4	Temporizado relé 4

Programación tiempos relé para la operación temporizada:



- Quitar la alimentación del interfaz y configurar los DIP y alimentar el interfaz.
 - Presionar y mantener presionados los botones **P1** y **P2** y alimentar el interfaz.
 - El interfaz emite un bip largo y los led **verde L1** y **rojo L2** efectúan una señalación cada segundo.
 - Posicionar el **dip 3** en OFF.
 - Para programar el tiempo de activación de cada salida relé configurada en operación **temporizada**, efectuar de manera individual el siguiente procedimiento.
1. Posiciona en **ON** el DIP asociado al canal **CHA, CHB, CHC** o **CHD** a configurar.
 2. El interfaz activa la salida relé correspondiente y hace que comience la cuenta de los segundos de activación (máx. 60 s), articulados por medio de una señalación del timbre y del parpadeo de los led.
 3. Volver a poner en OFF el dip anterior cuando haya pasado el tiempo de activación deseado.
 4. El interfaz desactiva la salida relé y el timbre emite un bip largo.

¡Tiempo de activación programado!

- Para salir del procedimiento presionar los botones **P1** y **P2** durante más de 5 segundos.

Configuración de funcionalidades adicionales:



¡Atención! Poner los dip 3 y dip 4 en OFF según la figura.

- Quitar la alimentación del interfaz y configurar los dip 1 y 2 según la tabla.
- Presionar y mantener presionados los botones **P1** y **P2**.
- Alimentar el interfaz.
- El interfaz emite dos bips largos.

Parámetros configurados.

Funcionalidad Multicanal

Habilitando la funcionalidad multicanal es posible asignar a las TAG/CARD RFID en memorización (ver punto 3 – *Memorización local código de usuario*), más de una función de canal A-B-C-D. De esta manera la lectura de estas TAG/CARD activará varios canales al mismo tiempo.

Funcionalidad adicionales		
	OFF	ON
Dip #1	Zumbador ON	Zumbador OFF
Dip #2	Multicanal OFF	Multicanal ON

Aanwijzingen

Deze gebruiksaanwijzing is bestemd voor personen die bevoegd zijn om "**Energieverbruikende apparaten**" te installeren en vereist goede kennis van techniek, uitgeoefend op professionele wijze. Tijdens het gebruik en de installatie van dit apparaat moeten de door de fabrikant verstrekte aanwijzingen en de geldige veiligheidsvoorschriften zorgvuldig in acht genomen worden.

 **Let op! Alleen voor klanten in de EU - WEEE-markering.**
Dit symbool geeft aan dat het product aan het einde van zijn levensduur gescheiden afgedankt moet worden. De gebruiker is derhalve verplicht het product naar een geschikte locatie voor de gescheiden inzameling van elektronische en elektrische goederen te brengen of, indien de gebruiker voornemens is het product te vervangen door een nieuwe, equivalente versie van hetzelfde product, het terug te zenden naar de fabrikant. Goede gescheiden inzameling en milieuvriendelijke behandeling en verwijdering helpen negatieve gevolgen voor het milieu en, diensgevolge, de gezondheid te voorkomen en dragen bij tot het hergebruik van materialen. Illegaal afdanken van dit product door de eigenaar kan leiden tot strafvervolg ingevolge de wetgeving en normen van de lidstaat in kwestie.

Beschrijving

DKS is een efficiënt bedraad bedieningssysteem, dat eenvoudig te installeren is en bestaat uit een codetableau, een transponderlezer, een codetableau met geïntegreerde transponderfunctie en een interface die met elkaar verbonden zijn door middel van een afgeschermd 1-aderige kabel. **Het codetableau** bestaat uit een gespoten zeer sterke anti-sabotage metalen behuizing, die gemaakt is van zama en voorzien is van verchroomde slijtbestendige toetsen. Dit eenvoudig te installeren codetableau is voorzien van een anti-sabotage montagesysteem dat alleen geopend kan worden met speciaal gereedschap. **De transponderlezer** en het codetableau DKSDUALT zijn ondergebracht in een schokbestendige polycarbonaat behuizing met een speciale bevestigingsplaat voor snelle bevestiging aan de muur. Beide producten zijn geschikt voor opbouwmontage buiten en hebben een beschermingsgraad **IP57**.

De interface DKS1000R is toegerust voor de werking met de volgende apparaten:	DKS250T	Bedrade codetableau
	DKS250TL	Bedrade codetableau met verlichting
	DKSTPT	Transponderlezer
	DKSDUALT	Codetableau met transponderfunctie

Installatie van de interface DKS1000R (blz. 1)

Bepaal op basis van het type en de eigenschappen van de installatie het beste punt waar het systeem geplaatst kan worden. De interface moet binnen geplaatst worden (of in een waterdichte behuizing in geval van plaatsing buiten) op een plaats waar het systeem beschermd wordt tegen eventuele aanrakingen of manipulatie en op een plaats die makkelijk te bereiken is voor een monteur. Muurbevestiging, hartafstand **75 mm**, door gebruik te maken van twee **M4** schroeven en bijhorende pluggen (niet meegeleverd) of in een waterdichte behuizing door gebruik te maken van het meegeleverde dubbelzijdige plakband.

TECHNISCHE SPECIFICATIES VAN DE INTERFACE

- voeding 12/24Vac-dc
- maximum verbruik.....50mA
- maximum te schakelen vermogen van relais met resistieve belasting (excl. gloeilampen) ac/dc belasting 60VA/24W
- maximale spanning30Vac-dc
- maximale stroom 1 A
- inschakelvertraging relais.....80-100ms
- maximaal bereik via kabel..... 150 m
- automatische uitschakeling na 5 seconden in stand-by; na 20 seconden gedurende programmering
- er kunnen 1000 gebruikerscodes worden opgeslagen (elk max. 6 cijfers)
- 1 miljoen beschikbare codecombinaties

Gebruik

Het codetableau biedt de mogelijkheid om gebruikerscodes op te slaan en beschikt over functies waarmee een code direct via het codetableau uit het geheugen gewist of in het geheugen opgeslagen kan worden; het is ook mogelijk om op afstand nieuwe codes op te slaan. De transponderlezer biedt de mogelijkheid om de tags en de zenders van de serie S500 contactloos te lezen, door de interface DKS1000R toe te passen, in het geheugen waarvan tot 1000 tags/cards of tx opgeslagen kunnen worden.

Elektrische aansluiting van de interface (blz. 1)

Om de elektrische aansluiting te vergemakkelijken is de behuizing uitgevoerd met een insteek klemmenbord dat eenvoudigweg verwijderd kan worden met een kleine schroevendraaier (blz. 1c).

 De ontvangers mogen alleen gevoed worden met veilige voeding. Het gebruik van onveilige voedingen kan schade aan het systeem toebrengen.

12V ac/dc tussen de aansluitklemmen 1-2 met jumper "J6" in positie "2"; **24V ac/dc** tussen de aansluitklemmen 1-2 met jumper "J6" in positie "1".

 Indien de afstand tussen de interface en het codetableau/transponderlezer groter is dan 100 m dan wordt geadviseerd **24V ac/dc** voeding te gebruiken.

Led **L1** licht op wanneer het apparaat onder spanning wordt gezet.

De interface heeft vier relais waarvan de uitgangen (alleen N.O. contact) gemarkeerd zijn met respectievelijk **CHA, CHB, CHC** en **CHD**

Aansluiting van de apparaten DKS (fig. 2-3-4)

Leg op basis van de afstand tussen de interface en het apparaat DKS de aansluitkabel aan waarmee het apparaat gevoed wordt en via welke de seriële gegevenscommunicatie plaatsvindt. Sluit de kabels van de transponderlezer DKSTPT en het codetableau DKSDUALT aan:  op aansluitklem "11";  op aansluitklem "12" van de interface (zie fig. 2 det. 12 en fig. 3 det. 11). Sluit de kabels van het codetableau DKS250T(L) aan: FS1 zwart op aansluitklem "11"; FS2 rood op aansluitklem "12" van de interface (zie fig. 4b).

WERKING MET DKSTPT, DKS250T, DKS250TL EN DKSDUALT

- De apparaten DKS zijn geschikt voor buitengebruik (IP57).
- De apparaten DKS moeten in het zicht worden geplaatst, uit de buurt van bewegende delen en op een hoogte van minstens 1.5 m.
- **Voorzichtig! Plaats de apparaten DKS met transponderfunctie nooit op een metalen oppervlak om vermindering van het zendbereik te vermijden**

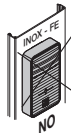

Installatie van de transponderlezer DKSTPT (fig. 2)

- Draai wanneer u de definitieve montageplaats heeft besloten de twee schroeven "1" los en verwijder de bevestigingsplaat "2". Voer de aansluitkabels "3" die afkomstig zijn van de interface in de muur, boor gaten in de muur "4" en monteer de bevestigingsplaat met de twee pluggen en schroeven "5-6" aan de muur. Draai de lezer "7", draai de twee schroeven "8" los en verwijder de afdekplaat die het aansluitblok "9" beschermt.
- Laat de voedings-/signaalkabel door het gat "10" lopen, buig de kabel iets "11" en verbind hem met het aansluitblok "12". Plaats de afdekplaat van het aansluitblok weer terug en zet deze vast met de twee schroeven "14". Draai de transponderlezer, haak hem aan het bovenste gedeelte van de bevestigingsplaat "15" vast en draai hem iets zodat hij vastklikt aan de bevestigingsplaat "16", zet de lezer daarna vast met de speciale schroeven "17" die er aan de onderkant in gedaan moeten worden

Installatie van het codetableau met transponderlezer DKSDUALT (fig. 3)

- Draai wanneer u de definitieve montageplaats heeft besloten de twee schroeven "1" los en verwijder de bevestigingsplaat "2". Boor gaten in de muur "3" en monteer de bevestigingsplaat met de twee pluggen en schroeven "4-5" aan de muur zoals getoond in de figuur. Draai het codetableau "6" en verwijder de zes bevestigingsschroeven van de afdekplaat "7".
- Verwijder de bevestigingsplaat van het codetableau "8". Maak een gat in het afdichtingsrubber en laat de voedings-/signaalkabel door het gat "9" lopen, buig de draden iets en voer ze in het aansluitblok "10" en houd daarbij de aangegeven polariteit "11" aan. Breng de bevestigingsplaat van het codetableau "12" weer aan en zet deze met de zes schroeven "13" die u eerder uit gedraaid heeft weer vast. • Draai het codetableau, haak hem aan het bovenste gedeelte van de bevestigingsplaat "14" vast en draai hem iets zodat hij vastklikt aan de bevestigingsplaat "15", zet de lezer daarna vast met de twee schroeven "16" die er aan de onderkant in gedaan moeten worden.

Installatie van het codetableau DKS250T - DKS250TL (fig. 4)

- Voer de aansluitkabels "1" die afkomstig zijn van de interface in de muur. Boor gaten in de muur op de in figuur 4a aangegeven afstand (58 mm). Doe de met de set meegeleverde Fischer pluggen "2" erin. Zet de montageplaat "3" vast met de met de set meegeleverde schroeven "4". Verbind de fastons van de kabels "1" met de fastons van het codetableau "5" (fig. 4a-4b). Plaats het codetableau (fig. 4b-4c) en zet hem vast aan de montageplaat door gebruik te maken van de speciale schroef "S1" en het speciale gereedschap "K1".

BEHEER VAN HET SYSTEEM

1. Geheugen volledig wissen (alle gebruikerscodes verwijderen)
2. Mastercode instellen
3. Gebruikerscode plaatselijk opslaan
4. Gebruikerscode op afstand opslaan
5. Gebruikerscode plaatselijk verwijderen
6. Gebruikerscode op afstand verwijderen
7. Gebruikerscode activeren
8. Transponderlezer DKSTPT (*) instellen
9. Codetableau DKSDUALT (*) instellen
10. Interface DKS1000R instellen



Het maximale aantal apparaten die op één interface aangesloten kunnen worden is beperkt tot drie.

(*) Als er meerdere apparaten DKSTPT of DKSDUALT op de interface aangesloten zijn moeten zij ieder met een ander apparaat-adres geconfigureerd worden.

1. Geheugen volledig wissen.

- Blijf op de interface langer dan 4 seconden op beide knoppen **P1** - **P2** drukken.
- tijdens het volledig wissen van het geheugen (circa 3 seconden) blijven de leds **L1** en **L2** aan. De zoemer **B1** geeft een geluidssignaal af. Laat de knoppen los.

2. Mastercode instellen (hiermee is het mogelijk om op afstand toegang te krijgen tot de interface en de gebruikerscodes te programmeren).

Interface:

- Verplaats de jumper **J5** op de interface naar positie 2, blijf daarna minstens 2 seconden op de knop **P1** drukken.
- De zoemer **B1** zal een geluidssignaal afgeven en gedurende deze procedure zal de led **L1** langzaam knipperen en zal de led **L2** oplichten.
- De opslagprocedure van de mastercode zal worden geactiveerd met een maximale tijd van 30 seconden.

Werking van het codetableau DKS250T - DKSDUALT:

- Toets de gekozen numerieke code in op het codetableau om toegang te krijgen tot de functies (max. 6 cijfers) en druk op bevestigen "*****". De interface zal ter bevestiging een geluidssignaal afgeven.

Werking van de transponderlezer DKSTPT:

Het is mogelijk om maximaal 5 master tags/cards te onthouden om op afstand toegang te krijgen tot de interface en de gebruikerscodes te programmeren.

- Verplaats de dips **S1** op de interface volgens de tabel om de geheugenlocatie te kiezen.
- Houd de tag/card voor de transponderlezer. De interface zal ter bevestiging een geluidssignaal afgeven. Indien u een ongeldige mastercode heeft ingegeven zal de interface 5 opeenvolgende pieptonen laten horen.

dip 1	dip 2	dip 3	dip 4	geheugen
ON	OFF	OFF	OFF	locatie 1
OFF	ON	OFF	OFF	locatie 2
OFF	OFF	ON	OFF	locatie 3
OFF	OFF	OFF	ON	locatie 4
ON	ON	ON	ON	locatie 5

3. Gebruikerscode plaatselijk opslaan (met deze procedure is het mogelijk om een nieuwe gebruikerscode voor het codetableau/transponderlezer toe te voegen).

Interface:

- Verplaats de jumper **J5** op de interface naar positie 1, blijf daarna minstens 2 seconden op de knop **P1** drukken.
- De zoemer **B1** zal een geluidssignaal afgeven en gedurende deze procedure zal de led **L2** oplichten.
- De opslagprocedure van de gebruikerscodes zal worden geactiveerd met een maximale tijd van 30 seconden.

Werking van het codetableau DKS250T - DKSDUALT:

- Toets de code in die u in het geheugen wilt opslaan in op het codetableau (max. 6 cijfers) en druk op bevestigen **"*"**.
- Het codetableau zal 2 seconden lang een pieptoon laten horen en de **groene** led zal oplichten. **Code geaccepteerd.**
- Druk binnen 13 seconden na bevestiging van de code een of meerdere functies A-B-C-D op volgorde in (bijv. A-C).
- Druk op de toets **"*"** waarna de interface ter bevestiging een pieptoon zal laten horen.
- **Code geaccepteerd en functies toegewezen.**

Werking van de transponderlezer DKSTPT:

- Verplaats de dip **S1** op de interface afhankelijk van de kanaalfunctie A-B-C-D die u wenst te koppelen aan de nieuwe transpondertag.
- **Het is mogelijk om de éénkanaals functie aan elke transponderlezer te koppelen, mits de meerkanaals functie niet actief is (zie blz. 61).**
- Houd de tag/card voor de transponderlezer.
- De transponderlezer zal ter bevestiging een geluidssignaal afgeven en de **groene** led zal oplichten.

Indien u een geldige gebruikerscode heeft ingegeven zal de interface 5 opeenvolgende pieptonen laten horen.



4. Gebruikerscode op afstand opslaan (met deze procedure is het mogelijk (indien u in het bezit bent van de mastercode) om een nieuwe gebruikerscode voor het codetableau/transponderlezer op te slaan zonder dat toegang tot de interface nodig is).

Werking codetableau DKS250T - DKSDUALT:

- Toets de code in die u in het geheugen wilt opslaan in op het codetableau (max. 6 cijfers) en druk op de toets **"*"**.
De opslagprocedure van de gebruikerscodes op afstand wordt voor een maximale tijd van 30 seconden geactiveerd.
- Het codetableau zal een pieptoon laten horen en de rode en **groene** led zullen oplichten. De groene led schakelt uit en de functie is actief. - Toets de code in die u in het geheugen wilt opslaan in op het codetableau (max. 6 cijfers) en druk op de toets **"*"**.
- Het codetableau zal 2 seconden lang een pieptoon laten horen terwijl de **groene** led oplicht. **Code geaccepteerd.**
- Druk binnen 13 seconden na bevestiging van de code een of meerdere functies A-B-C-D op volgorde in (bijv. A-C).
- Druk op de toets **"*"** waarna het codetableau een pieptoon zal laten horen. **Code geaccepteerd en functies toegewezen.**

Opgelet!

Het opslaan is alleen mogelijk als de jumper **"J5"** in positie 1 staat.

Werking transponderlezer DKSTPT:

- Houd een tag/master card voor de transponderlezer.
- Elke 3 seconden zal de software de kanalen doorlopen die gekoppeld kunnen worden met de nieuwe tags/cards, terwijl de zoemer als volgt zal klinken:

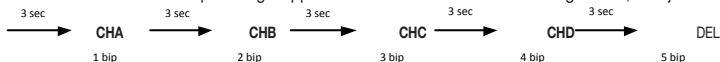

- Wanneer u het kanaal heeft gekozen, haal de tag/master card dan weg van de lezer. Houd binnen 10 seconden de nieuwe tag/card die in het geheugen opgeslagen moet worden voor de lezer. De lezer zal ter bevestiging een pieptoon laten horen. **Code geaccepteerd en functies toegewezen.** Er kunnen andere tags/cards in het geheugen opgeslagen worden als deze ook binnen 10 seconden voor de lezer gehouden worden.

5. Gebruikerscode plaatselijk verwijderen (met deze procedure is het mogelijk om een gebruikerscode voor het codetableau/transponderlezer die in het geheugen staat te verwijderen).

Interface:

- Verplaats de jumper **J5** op de interface naar positie 1, blijf minstens 2 seconden op de knop **P2** drukken.
- De zoemer **B1** zal ter bevestiging een pieptoon laten horen en gedurende deze procedure zal de led **L1** snel knipperen.
- De verwijderingsprocedure van de gebruikerscode zal worden geactiveerd met een maximale tijd van 30 seconden.

Werking codetableau DKS250T - DKSDUALT:

- Toets de code die verwijderd dient te worden in op het codetableau en druk op bevestigen **"*"**. De lezer zal ter bevestiging een pieptoon laten horen. **Code verwijderd.**

Werking transponderlezer DKSTPT:

- Houd de tag/card die u wilt verwijderen voor de transponderlezer. De lezer zal ter bevestiging een pieptoon laten horen. **Code verwijderd.**

Indien u een ongeldige gebruikerscode heeft ingetoetst of een onbekende tag/card heeft gebruikt dan zal de interface 5 opeenvolgende pieptonen laten horen.

6. Gebruikerscode op afstand verwijderen (met deze procedure is het mogelijk om een gebruikerscode te verwijderen zonder dat toegang tot de interface nodig is).

Werking codetableau DKS250T - DKSDUALT:

- Toets het volgende op volgorde op het codetableau in: **"#*^{te verwijderen code}*#"**.
- Het codetableau zal 2 seconden lang een pieptoon laten horen en de **groene** en **rode** led zullen oplichten. **Code verwijderd.**

Werking transponderlezer DKSTPT:

- Houd een tag/master card voor de transponderlezer totdat de lezer 5 pieptonen laat horen.
- Haal daarna de tag/master card bij de lezer weg. Houd binnen 10 seconden de tag/card die verwijderd dient te worden voor de lezer.
- De lezer zal ter bevestiging een pieptoon laten horen.

Opgelet!

Het opslaan is alleen mogelijk als de jumper "J5" in positie 1 staat.

7. Gebruikerscode activeren

Werking codetableau DKS250T - DKSDUALT:

- Toets de gebruikerscode in op het codetableau en druk op bevestigen "*****".
- Het codetableau zal 2 seconden lang een pieptoon laten horen en de **groene** led zal oplichten. **Code geaccepteerd.**
- Druk op A-B-C of D in de kolom aan de rechterkant van het codetableau (bijv. "**C**"). **Activering plaatsgevonden.**

Werking transponderlezer DKSTPT

- Houd een tag/card waar het kanaal dat u wenst te activeren aan gekoppeld is voor de lezer.
- De lezer zal ter bevestiging een pieptoon laten horen en de **groene** led zal oplichten. **Activering plaatsgevonden.**

Indien u een ongeldige gebruikerscode heeft ingetoetst of een onbekende tag/card heeft gebruikt dan zal de interface 3 opeenvolgende pieptonen laten horen.

8. Transponderlezer DKSTPT (*) instellen (Dip 1, 2, 3 en 4)

Om bij de keuze dips te komen moet het beschermingspaneel van de elektronica verwijderd worden.

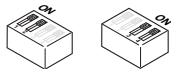

dip 1	dip 2	Indicatie modus	
OFF	OFF	zoemer OFF - verlichting OFF	⁽¹⁾ event: de indicaties zijn actief wanneer er een tag/card is gedetecteerd
ON	OFF	zoemer ON - verlichting ON - event ⁽¹⁾	⁽²⁾ low: verlichting altijd aan op lage stand
OFF	ON	zoemer ON - verlichting ON - low ⁽²⁾	⁽³⁾ high: verlichting altijd aan op hoge stand
ON	ON	zoemer ON - verlichting ON - high ⁽³⁾	

dip 3	dip 4	Apparaat-adres	
OFF	OFF	Apparaat-adres 1	Als er meerdere apparaten DKSTPT of DKSDUALT op de interface aangesloten zijn moeten zij ieder met een ander apparaat-adres geconfigureerd worden.
ON	OFF	Apparaat-adres 2	
OFF	ON	Apparaat-adres 3	

9. Codetableau DKSDUALT instellen

Ga nadat u het codetableau heeft geïnstalleerd in de servicemodus om de werkingsparameters van het codetableau in te stellen.

Toets **#wachtwoord*** op het codetableau in om de optionele parameters in te stellen.

Het codetableau zal 3 seconden lang een pieptoon laten horen en de **groene** led zal snel knipperen.

De servicemodus wordt 20 seconden geactiveerd.

Indien de code fout is zal de **rode** led vijf keer snel knipperen.

Het standaard wachtwoord is **123456**

Menu 1 - Het toegangswachtwoord wijzigen - tik op # 01 *

Tik het nieuwe wachtwoord in (max. 6 cijfers) en bevestig dit met '*' (bijv. 112233 *). Het codetableau zal 3 seconden een pieptoon laten horen. **Wachtwoord gewijzigd**
Attentie: het wachtwoord geeft toegang tot de beheerfuncties van de codes en kan zo vaak als gewenst gewijzigd worden.

Schrijf de code op en bewaar deze op een veilige plaats. Indien u het wachtwoord kwijtraakt dient u het codetableau terug te sturen naar de fabrikant om te laten resetten.

tik op	Menu 2 - Verlichtingsniveau codetableau - tik op # 02 *	standaard
0 *	Verlichtingsniveau - maximum	✓
1 *	Verlichtingsniveau - gemiddeld	
2 *	Verlichtingsniveau - minimum	
tik op	Menu 3 - Werking verlichting codetableau - tik op # 03 *	standaard
0 *	Werking verlichting - altijd UIT	
1 *	Werking verlichting - gebruiker evenement	✓
2 *	Werking verlichting - altijd AAN	
tik op	Menu 4 - Intensiteitsniveau zoemer - tik op # 04 *	standaard
0 *	Intensiteitsniveau zoemer - hoog	✓
1 *	Intensiteitsniveau zoemer - laag	
tik op	Menu 5 - Werking zoemer - tik op # 05 *	standaard
0 *	Werking zoemer - UIT	
1 *	Werking zoemer - AAN (klinkt elke keer dat er op een toets wordt gedrukt)	✓
2 *	Werking zoemer - AAN (klinkt alleen ter bevestiging of bij een fout)	

Menu 6 - Lichtsensor afstellen - tik op # 06 *

Met deze functie is het mogelijk om de inschakeldrempel voor de omgevingslichtsensor in te stellen. Om deze procedure te starten dient u het wachtwoord opnieuw in te geven en te bevestigen door op de toets * te drukken. Het codetableau begint met het aftellen van 5 seconden wat gesignaleerd wordt door de zoemer. Binnen deze tijd moet de gebruiker zijn hand bij het codetableau weghalen. Bijv. tik op # 06 * en tik daarna "wachtwoord *" in.

Menu 7 - Nabijheidssensor instellen - tik op # 07 *

Met deze functie is het mogelijk de inschakeldrempel voor de nabijheidssensor in te stellen. Het codetableau begint met het aftellen van 5 seconden wat gesignaleerd wordt door de zoemer. Binnen deze tijd moet de gebruiker zijn hand bij het codetableau weghalen. Om deze procedure te starten dient u het wachtwoord opnieuw in te geven en te bevestigen door op de toets * te drukken. Bijv. tik op # 07 *, en tik daarna "wachtwoord *" in.

tik op	Menu 8 - het adres DKS selecteren - tik op # 08 *	standaard
0 *	Adres DKS apparaat - nr. 1	✓
1 *	Adres DKS apparaat - nr. 2	
2 *	Adres DKS apparaat - nr. 3	

Menu 9 - Terugkeren naar de fabrieksinstellingen - tik op # 09 *

Met deze functie kunt u het apparaat terugzetten in de standaard fabrieksinstelling, hetgeen inhoudt dat alle gewijzigde instellingen in het SERVICE menu worden gereset. Om deze procedure te starten dient u het wachtwoord opnieuw in te geven en te bevestigen door op de toets * te drukken. Bijv. tik op # 09 *, en tik daarna "wachtwoord *" in.

10. Interface DKS1000R instellen.

Modes relaisuitgang (met deze procedure kan voor elke uitgang de activeringsmode van het relais ingesteld worden).

- Schakel de interface uit.
- Stel de dips in volgens de tabel.
- Druk op de knop **P2** en blijf erop drukken.
- Schakel de interface in.
- De interface laat 2 lange pieptonen horen.

Parameters ingesteld.

Werking relaisuitgang:

Het is mogelijk om het activeren van de relaiscontacten met **ON/OFF**, **dodemans-** of **tijdgestuurde** werking in te stellen.

1. ON/OFF werking.

Met de jumpers **J1**, **J2**, **J3** en **J4** kan de werking van de betreffende relaisuitgangen geconfigureerd worden: **CHA**, **CHB**, **CHC**, **CHD**.
Zet de jumpers in positie **1** om de **ON/OFF** werking aan de betreffende uitgangen toe te wijzen.

2. Dodemans- of tijdgestuurde werking.

Met de jumpers **J1**, **J2**, **J3** en **J4** kan de werking van de betreffende relaisuitgangen geconfigureerd worden: **CHA**, **CHB**, **CHC**, **CHD**.
Zet de jumpers in positie **2** om de **dodemans-** of **tijdgestuurde** werking aan de betreffende uitgangen toe te wijzen.

- Schakel de interface uit.
- Stel de dips in volgens de tabel.
- Druk op de knop **P1** en blijf erop drukken.
- Schakel de interface in.
- De interface laat 1 lange piepton horen.

Parameters ingesteld.

Modes relaisuitgang		
	OFF	ON
Dip #1	Relaisuitgang 1 N.O.	Relaisuitgang 1 N.C.
Dip #2	Relaisuitgang 2 N.O.	Relaisuitgang 2 N.C.
Dip #3	Relaisuitgang 3 N.O.	Relaisuitgang 3 N.C.
Dip #4	Relaisuitgang 3 N.O.	Relaisuitgang 4 N.C.

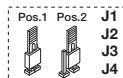

Dodemans- of tijdgestuurde werking		
	OFF	ON
Dip #1	Dodemanswerking relais 1	Tijdgestuurdewerking relais 1
Dip #2	Dodemanswerking relais 2	Tijdgestuurdewerking relais 2
Dip #3	Dodemanswerking relais 3	Tijdgestuurdewerking relais 3
Dip #4	Dodemanswerking relais 4	Tijdgestuurdewerking relais 4

Relaistijden programmeren voor de tijdgestuurde werking:



- Schakel de interface uit en stel de dip switches in zoals getoond in de afbeelding.
 - Druk de knoppen **P1** en **P2** in en houd deze ingedrukt en schakel de interface in.
 - De interface geeft een lange pieptoon af en de **groene led L1** en de **rode led L2** geven elke seconde een signaal.
 - Zet **dip 3** op **OFF**.
 - Om de activeringstijd van elke relaisuitgang die op de **tijdgestuurde werking** ingesteld is te programmeren moet de volgende procedure afzonderlijk uitgevoerd worden.
1. Zet de dip die aan het in te stellen kanaal **CHA, CHB, CHC** of **CHD** gekoppeld is op ON.
 2. De interface activeert de betreffende relaisuitgang en zorgt ervoor dat de telling van de seconden dat deze geactiveerd is (max. 60 s) begint te lopen, aangegeven door een signaal van de zoemer en het knipperen van de leds.
 3. Zet de hiervoor genoemde dip weer op OFF als de gewenste activeringstijd voorbij is.
 4. De interface deactiveert de relaisuitgang en de zoemer laat 1 lange pieptoon horen.

Activeringstijd ingesteld!

- Om de procedure te verlaten moet u langer dan 5 seconden op de knoppen **P1** en **P2** blijven drukken.

Extra functies instellen :



Opgelet! Zet **dip 3** en **dip 4** op **OFF** zoals getoond in de figuur.

- Schakel de interface uit en stel dip 1 en 2 in volgens de tabel.
- Druk op de knoppen **P1** en **P2** en blijf erop drukken.
- Schakel de interface in.
- De interface laat 2 lange pieptonen horen.

Parameters ingesteld.

Meerkanaals functie

Door de meerkanaals functie te activeren is het mogelijk om aan de RFID TAGS/CARDS die in het geheugen opgeslagen worden meer dan éénkanaals functie A-B-C-D te koppelen (zie punt 3 - *Gebruikerscode plaatselijk opslaan*). Op die manier zullen er door het lezen van deze TAGS/CARDS tegelijkertijd meerdere kanalen worden geactiveerd.

Extra functies		
	OFF	ON
Dip #1	Zoemer ON	Zoemer OFF
Dip #2	Meerkanaals OFF	Meerkanaals ON

COLLEGAMENTO ELETTRICO - COLLEGAMENTO ELETTRICO - COLLEGAMENTO ELETTRICO COLLEGAMENTO ELETTRICO - COLLEGAMENTO ELETTRICO - ELEKTRISCHE AANSLUITING

Legenda

- B1** - buzzer di segnalazione
J1 - funzionamento uscita CH A
J2 - funzionamento uscita CH B
J3 - funzionamento uscita CH C
J4 - funzionamento uscita CH D
J5 - abilitazione programmazione remota
J6 - selettore alimentazione
L1 - led verde di segnalazione
L2 - led rosso di programmazione
P1 - pulsante di memorizzazione
P2 - pulsante di cancellazione
S1 - dip di impostazione

Legend

- B1** - indicator buzzer
J1 - output function CH A
J2 - output function CH B
J3 - output function CH C
J4 - output function CH D
J5 - remote programming enable
J6 - power supply selection
L1 - green indicator led
L2 - red programming led
P1 - memorization button
P2 - cancellation button
S1 - relay set up dips

Légende

- B1** - avertisseur sonore
J1 - fonctionnement sortie CH A
J2 - fonctionnement sortie CH B
J3 - fonctionnement sortie CH C
J4 - fonctionnement sortie CH D
J5 - validation programmation à distance
J6 - sélecteur alimentation
L1 - led verte de signalisation
L2 - led rouge de programmation
P1 - bouton de mémorisation
P2 - bouton d'effacement
S1 - dip de réglage

Legende

- B1** - Summer für Signalgebung
J1 - Betrieb Ausgang CH A
J2 - Betrieb Ausgang CH B
J3 - Betrieb Ausgang CH C
J4 - Betrieb Ausgang CH D
J5 - Freigabe Fernprogrammierung
J6 - Netzwahlschalter
L1 - grüne Led - Signalgebung
L2 - rote Led - Programmierung
P1 - Speichern-Taste
P2 - Löschen-Taste
S1 - Einstellungs-Dip

Legenda

- B1** - zumbador de señalización
J1 - funcionamiento en salida CH A
J2 - funcionamiento en salida CH B
J3 - funcionamiento en salida CH C
J4 - funcionamiento en salida CH D
J5 - habilitación de programación a distancia
J6 - selector de alimentación
L1 - led verde de señalización
L2 - led rojo de programación
P1 - botón de memorización
P2 - botón de cancelación
S1 - dip de configuración

Legenda

- B1** - zoemer voor signalering
J1 - functie uitgang CH A
J2 - functie uitgang CH B
J3 - functie uitgang CH C
J4 - functie uitgang CH D
J5 - inschakeling programmeren op afstand
J6 - keuze voeding
L1 - groene led signalering
L2 - rode led programmering
P1 - knop geheugenopslag
P2 - knop wissen
S1 - dips instelling relais

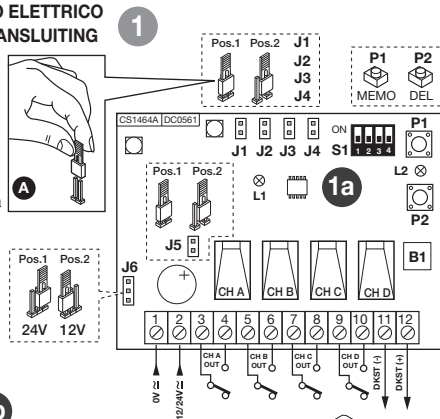

1b

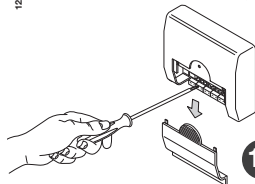
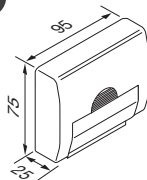

1c

INSTALLAZIONE LETTORE TRANSPONDER DKSTPT - INSTALLING THE TRANSPONDER READER DKSTPT - INSTALLATION DU LECTEUR TRANSPONDEUR DKSTPT - INSTALLATION LESEGERÄT TRANSPONDER DKSTPT - INSTALACIÓN LECTOR TRANSPONDEDOR DKSTPT - INSTALLATIE VAN DE TRANSPONDERLEZER DKSTPT

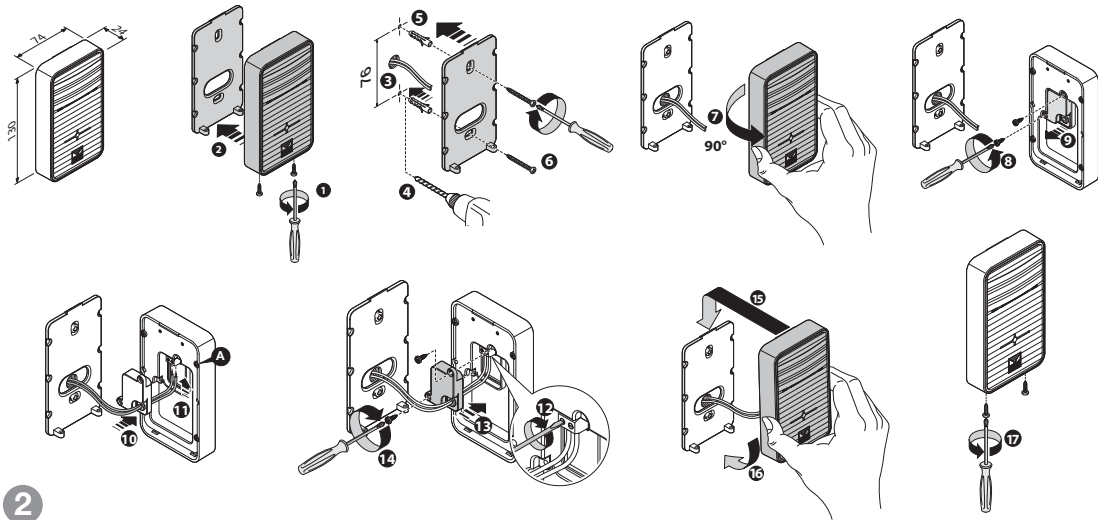

INSTALLAZIONE TASTIERA CON LETTORE DKSDUALT - INSTALLING THE KEYPAD WITH TRANSPONDER READER DKSDUALT - INSTALLATION DU CLAVIER AVEC LECTEUR TRANSPONDEUR DKSDUALT - INSTALLATION DES CODESCHLOSSES MIT LESEGERÄT DKSDUALT - INSTALACIÓN DEL TECLADO CON LECTOR TRANSPONDEDOR DKSDUALT - INSTALLATIE VAN HET CODETABLEAU MET TRANSPONDERLEZER DKSDUALT

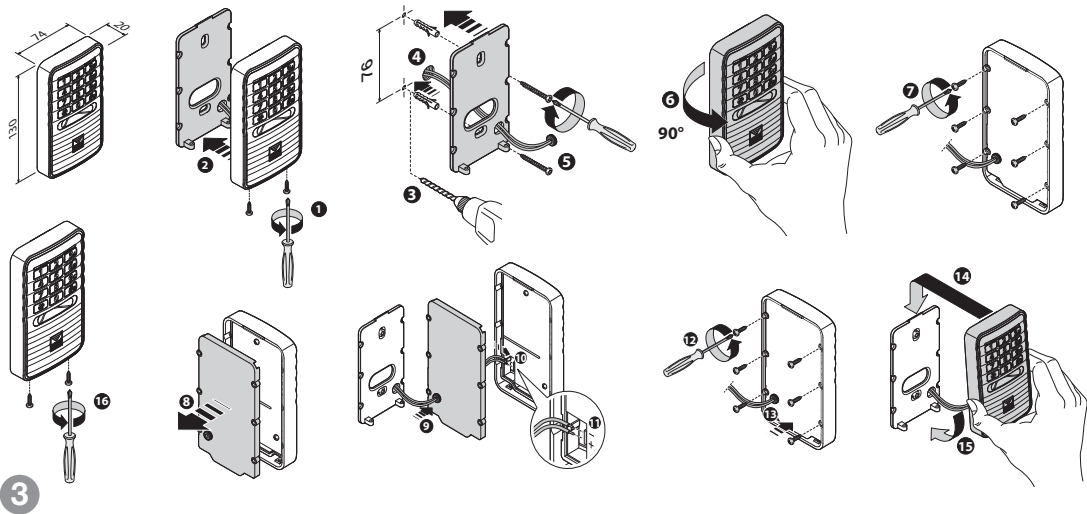

INSTALLAZIONE TASTIERA DKS250T-L - INSTALLING THE KEYPAD DKS250T-L - INSTALLATION DU CLAVIER DKS250T-L - INSTALLATION DES CODESCHLOSSES DKS250T-L - INSTALACIÓN DEL TECLADO DKS250T-L - INSTALLATIE VAN HET CODETABLEAU DKS250T-L

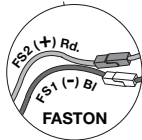
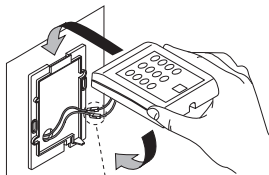
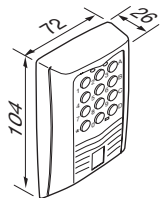

4b

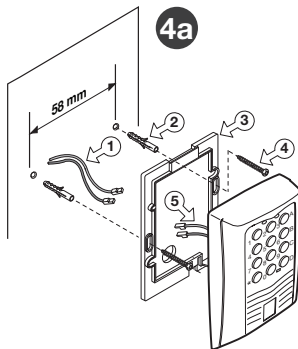

4a

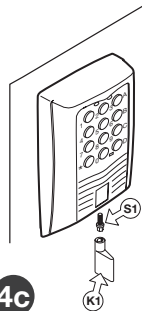

4c



cardin®
NELLO ELETTRONICA GROUP

CARDIN ELETTRONICA spa

Via del lavoro, 73 - Z.I. Cimavilla
31013 Codognè (TV) Italy

Tel:

Fax:

email (Italy):

email (Europe):

Http:

+39/0438.404011

+39/0438.401831

Sales.office.it@cardin.it

Sales.office@cardin.it

www.cardin.it

CODICE

SERIE

MODELLO

DATA

DCE071

DKS

12 / 24 Vac-dc

12.01.2011



Dichiarazione di Conformità CE
(Dichiarazione del costruttore)



Il costruttore:

CARDIN ELETTRONICA S.p.A.

DICHIARA CHE IL SEGUENTE APPARATO:

Nome dell' apparato

DKS

Tipo di apparato

Tastiera a codice numerico via filo 12 / 24 Vac-dc

Modello

DKS250T, DKS250TL, DKSDUALT, DKSTPT, DKS1000R

Marchio

Cardin Elettronica

Anno di prima fabbricazione

2002

La dichiarazione di conformità CE per i prodotti Cardin è disponibile in lingua originale nel sito www.cardin.it nella sezione "norme e certificazione" attraverso il link:

The CE conformity declaration for Cardin products is available in original language from the site www.cardin.it under the section "Standards and Certification" via the link:

Les déclarations de conformité CE des produits Cardin sont disponibles dans la langue originale sur le site www.cardin.it dans la section "normes et certificats" par le lien:

Die CE-Konformitätserklärungen für die Cardin-Produkte stehen in der Originalsprache auf der Homepage www.cardin.it im Bereich "Normen und Zertifizierung" zur Verfügung unter dem Link:

Las declaraciones de conformidad CE de los productos Cardin se encuentran disponibles en el idioma original en el sitio www.cardin.it en la sección "normas y certificaciones" en el enlace:

De EG-verklaring van overeenstemming voor de producten van Cardin is beschikbaar in de oorspronkelijke taal op de site www.cardin.it in het gedeelte "normen en certificatie" via de link:

<http://www.cardin.it/Attachment/dce071.pdf>

Notes:



riello
elettronica

CARDIN ELETTRONICA S.P.A

VIA DEL LAVORO, 73 – Z.I. CIMAVILLA - 31013 CODOGNÈ (TV) ITALY

GPS 45.864, 12.375

TÉL: (+39) 04 38 40 40 11

FAX: (+39) 04 38 40 18 31

E-MAIL (ITALY) SALES.OFFICE.IT@CARDIN.IT

E-MAIL (EUROPE) SALES.OFFICE@CARDIN.IT

HTTP:// WWW.CARDIN.IT

CARDIN HOTLINE ITALY

04 38 40 41 50

CARDIN ELETTRONICA FRANCE

333, AVENUE MARGUERITE PEREY

77127 LIEUSAIN CEDEX

TÉL: 01 60 60 39 34

FAX: 01 60 60 39 62

HTTP:// WWW.CARDIN.FR

CARDIN HOTLINE FRANCE

0892 68 67 07

CARDIN ELETTRONICA DEUTSCHLAND

NEUFAHRNER STR. 12B

D-85375 NEUFAHRN/GRÜNECK

TEL: +49 81 65 94 58 77

FAX: +49 81 65 94 58 78

HTTP:// WWW.CARDIN-DE.DE

CARDIN HOTLINE DEUTSCHLAND

0172 6742256

CARDIN ELETTRONICA BELGIUM

ACACIASTRAAT 18B

B-2440 GEEL

TÉL: +32(0)14/368.368

FAX: +32(0)14/368.370

HTTP:// WWW.CARDIN.BE

CARDIN HOTLINE BELGIUM

014 368 368